



2011年度

クボタシーアイパイプ 設計積算価格表

(予算関係資料)

消費税は含んでおりません。別途5%消費税を申し受けます。

水道
農水用

平成23年2月

クボタシーアイ株式会社

目次

I. 水道・農水用パイプ・継手

1	水道配水用ポリエチレンパイプ・継手/JWWA K144、K145	1-1
1.	パイプ	1-1
①	直管/JWWA K144	1-1
②	EF受口付(片受)直管/PTC K03	1-1
2.	EF継手/JWWA K145、PTC K13	1-1
3.	スピゴット継手/JWWA K145、PTC K13	1-3
4.	フランジレス継手/PTC G32、B22	1-5
5.	外層付水道配水用ポリエチレン管「サンプロテクト」	1-6
6.	溶剤浸透防止スリーブ<ナイロンスリーブ>	1-7
7.	その他(参考記載品)	1-8
2	水道用ポリエチレン二層管/JIS K6762	1-9
1.	水道用ポリエチレン二層管・1種二層管/JIS K6762	1-9
2.	Sベンド	1-9
3	水道用硬質ポリ塩化ビニル管・継手/JIS K6742、JWWA K127、K129	1-10
1.	パイプ	1-10
①	直管/JIS K6742	1-10
②	ゴム輪受口パイプ/JWWA K127、K129	1-10
2.	ゴム輪形継手・異形管	1-11
①	SGR継手/JWWA K128	1-11
②	HI・SGR継手/JWWA K130	1-12
③	SGR-VN継手(離脱防止内蔵型)	1-13
④	SGR-NAチーズおよびフランジ	1-14
⑤	鋳鉄SGR-N形異形管(離脱防止内蔵型、FCD、内面エポキシ樹脂粉体塗装品)	1-14
⑥	鋳鉄SGR異形管(FCD、内面エポキシ樹脂粉体塗装品)/JWWA K131	1-15
⑦	鋳鉄フランジ・継輪類(FCD、内面エポキシ樹脂粉体塗装品)/JWWA K131	1-15
⑧	離脱防止金具および耐震金具	1-15
3.	接着形継手/JIS K6743	1-16
①	TS継手/JIS K6743	1-16
②	HI・TS継手/JIS K6743	1-18
③	TSフランジ他	1-20
4	関連製品	1-21
1.	ハイゲート弁(内ネジ式)耐衝撃性硬質塩化ビニルソフトシール型仕切弁/JWWA B125	1-21
2.	ゲートバルブ(内ネジ式)	1-21
3.	KVパッキン	1-21
4.	レジコン弁室	1-22
5.	貯水機能付防災ヘッダー「貯めてるゾー」	1-23
II. 農水専用パイプ・継手		
5	一般用硬質ポリ塩化ビニル管・継手/JIS K6741	2-1
1.	パイプ/JIS K6741	2-1
①	直管/JIS K6741	2-1
②	ゴム輪受口パイプ/JIS K6741	2-1
③	接着受口(TS)パイプ/JIS K6741	2-2
④	VTパイプ	2-2
2.	ゴム輪形継手・異形管	2-3
①	SGR-NA-FN形異形管(離脱防止内蔵型FRP製異形管)	2-3
②	SGR-NA-F異形管(FRP製異形管)	2-8
③	TS継手(φ200以上)	2-11
④	SGR継手(φ200以上)	2-11
⑤	HI・SGR継手(φ200以上)	2-12
⑥	SGR-NAチーズおよびフランジ	2-12
⑦	鋳鉄SGR-N形異形管(離脱防止内蔵型、FCD、内外面ノントール塗装品)	2-13
⑧	鋳鉄SGR異形管(FCD、内外面ノントール塗装品)	2-13
⑨	離脱防止金具	2-14
⑩	鋳鉄フランジ・継輪類(FC、内外面ノントール塗装品)	2-14
3.	VHシリーズ/AS60	2-15
①	パイプ/AS60	2-15
②	SGR継手(VH仕様)	2-15
③	鋳鉄SGR-N形異形管・JIS10Kフランジ準拠品(FCD、内外面ノントール塗装品)	2-15
④	MFジョイント・JIS10Kフランジ準拠品(FCD、内外面ノントール塗装品)	2-15
⑤	離脱防止金具	2-15
4.	VIシリーズ	2-16
①	パイプ	2-16
②	特殊TS継手	2-16
6	開水路用製品	2-16
1.	開水路目地補修材「目地ピタ」	2-16
7	滑材・接着剤	2-17

備考：次の商品の価格は、上水・農水共通の価格を参照ください。

①呼び径30以下のVP管	P 1-10	④TS継手(φ150以下)	P 1-16	⑦ハイゲート弁・KVパッキン	P 1-21
②HIVP管で記載の無いもの	P 1-10	⑤SGR継手(φ150以下)	P 1-11	⑧接着剤・滑剤	P 2-17
③SGR-VN形継手	P 1-13	⑥HI継手で記載の無いもの	P 1-18	⑨レジコン弁室	P 1-22

I.水道・農水用パイプ・継手

1 水道配水用ポリエチレンパイプ・継手/JWWA K 144、K145

1. パイプ

① 直管/JWWA K144

全長5m 1本当：円

直管 JWWA K144品/POLITEC規格品 (*印)			
			
サイズ	品番	価格	梱包数
50	7005-0050-1500	5,910	5
75	7005-0075-1500	11,960	3
100	7005-0100-1500	19,300	2
150	7005-0150-1500	32,520	1
200*	7005-0200-1500	58,410	1

② EF受口付 (片受) 直管/ PTC K03

有効長5m 1本当：円

EF片受直管 JWWA K144品/POLITEC規格品 (*印)			
			
サイズ	品番	価格	梱包数
50*	7505-0050-1509	9,290	1
75	7505-0075-1509	17,870	1
100	7505-0100-1509	29,000	1
150	7505-0150-1509	49,350	1
200*	7505-0200-1509	89,220	1

2. EF継手/JWWA K145、PTC K13

1個当：円

EFソケット JWWA K145品/POLITEC規格品 (*印)			
			
サイズ	品番	価格	梱包数
50	8161-0050-0000	2,770	9
75	8161-0075-0000	4,740	8
100	8161-0100-0000	7,800	5
150	8161-0150-2000	13,600	2
200*	8161-0200-0000	30,810	1

1個当：円

EF片受レデュース JWWA K145品/POLITEC規格品 (*印)			
			
サイズ	品番	価格	梱包数
75x 50	8263-1075-0050	16,080	6
100x 50	8263-1100-0050	21,660	4
100x 75	8263-1100-0075	23,160	4
150x100	8263-1150-0100	37,720	2
200x 75*	8263-1200-0075	128,870	1
200x100*	8263-1200-0100	128,870	1
200x150*	8263-1200-0150	128,870	2

1個当：円

EFバンド JWWA K145品/POLITEC規格品 (*印)			
			
サイズ	品番	価格	梱包数
50×90° *	8763-0050-0900	15,690	4
50×45° *	8763-0050-0450	15,150	6
50×22° 1/2*	8763-0050-0225	13,670	8
50×11° 1/4*	8763-0050-0114	13,670	8
75×90°	8763-0075-1900	20,150	4
75×45°	8763-0075-1450	18,900	4
75×22° 1/2	8763-0075-1225	18,640	4
75×11° 1/4	8763-0075-9114	18,640	4
100×90°	8763-0100-1900	33,920	2
100×45°	8763-0100-1450	29,410	2
100×22° 1/2	8763-0100-1225	29,040	3
100×11° 1/4	8763-0100-9114	29,040	3
150×90°	8763-0150-9900	66,860	2
150×45°	8763-0150-9450	59,660	2
150×22° 1/2	8763-0150-9225	51,640	2
150×11° 1/4	8763-0150-9114	51,640	2
200×90° *	8763-0200-0900	129,920	1
200×45° *	8763-0200-0450	125,680	1
200×22° 1/2*	8763-0200-0225	120,410	2
200×11° 1/4*	8763-0200-0114	120,410	2

1個当：円

EF片受バンド JWWA K145品/POLITEC規格品 (*印)			
			
サイズ	品番	価格	梱包数
50x90° *	8763-1050-0900	12,920	4
50x45° *	8763-1050-0450	12,380	6
50x22° 1/2*	8763-1050-0225	10,900	8
50x11° 1/4*	8763-1050-0114	10,900	8
75x90°	8763-1075-0900	18,320	4
75x45°	8763-1075-0450	17,040	4
75x22° 1/2	8763-1075-0225	16,040	4
75x11° 1/4	8763-1075-7114	16,040	4
100x90°	8763-1100-0900	27,840	2
100x45°	8763-1100-0450	25,680	2
100x22° 1/2	8763-1100-0225	24,840	3
100x11° 1/4	8763-1100-7114	24,840	3
150x90°	8763-1150-7900	53,260	2
150x45°	8763-1150-7450	46,060	2
150x22° 1/2	8763-1150-7225	38,040	2
150x11° 1/4	8763-1150-7114	38,040	2
200x90° *	8763-1200-0900	99,110	1
200x45° *	8763-1200-0450	94,870	1
200x22° 1/2*	8763-1200-0225	89,600	2
200x11° 1/4*	8763-1200-0114	89,600	2

1個当：円

EF Sバンド JWWA K145附属書（参考）掲載品/POLITEC規格品（*印）				
				
サイズ	品番	価格	梱包数	
50×300H*	8761-0050-1300	24,750	5	
50×450H*	8761-0050-1450	25,260	7	
50×600H*	8761-0050-1600	25,940	6	
75×300H	8761-0075-1300	25,920	5	
75×450H	8761-0075-1450	26,700	4	
75×600H	8761-0075-1600	28,330	2	
100×300H	8761-0100-1300	39,720	3	
100×450H	8761-0100-1450	43,190	3	
100×600H	8761-0100-1600	46,490	1	
150×300H	8761-0150-9300	74,720	1	
150×450H	8761-0150-9450	77,260	1	
150×600H	8761-0150-9600	83,320	1	
200×300H*	8761-0200-9300	206,440	1	
200×450H*	8761-0200-9450	208,230	1	
200×600H*	8761-0200-9600	214,980	1	

1個当：円

EFチーズ JWWA K145品/POLITEC規格品（*印）				
				
サイズ	品番	価格	梱包数	
50× 50*	8261-0050-0050	17,180	3	
75× 50	8261-0075-1050	20,000	4	
75× 75	8261-0075-1075	20,000	3	
100× 50	8261-0100-1050	32,360	2	
100× 75	8261-0100-1075	32,360	3	
100×100	8261-0100-1100	32,360	3	
150× 75	8261-0150-9075	101,000	1	
150×100	8261-0150-9100	101,000	1	
150×150	8261-0150-7150	101,000	1	
200× 75*	8261-0200-0075	267,940	1	
200×100*	8261-0200-0100	267,940	1	
200×150*	8261-0200-0150	267,940	1	
200×200*	8261-0200-0200	267,940	1	

1個当：円

フランジ付EFチーズ [RF形・GF形] JWWA K145附属書（参考）掲載品/POLITEC規格品（*印）					
					
サイズ	品番	価格	梱包数	備考	
75× 75	8266-0075-1075	32,360	2	RF形	
100× 75	8266-0100-1075	51,980	2	RF形	
⊗ 100×100	8266-0100-9100	51,980	2	RF形	
150× 75	8266-0150-9075	116,760	1	RF形	
150×100	8266-0150-9100	116,760	1	RF形	
200× 75*	8266-0200-0075	278,360	1	RF形	
200×100*	8266-0200-0100	281,000	1	RF形	
⊗ 75× 75	8276-0075-0075	32,360	2	GF形	
⊗ 100× 75	8276-0100-0075	51,980	2	GF形	
⊗ 100×100	8276-0100-9100	51,980	2	GF形	
⊗ 150× 75	8276-0150-0075	116,760	1	GF形	
⊗ 150×100	8276-0150-0100	116,760	1	GF形	
⊗ 200× 75*	8276-0200-0075	278,360	1	GF形	
⊗ 200×100*	8276-0200-9100	281,000	1	GF形	

(注) ⊗印は受注生産品です

1個当：円

EF片受Sバンド JWWA K145附属書（参考）掲載品/POLITEC規格品（*印）				
				
サイズ	品番	価格	梱包数	
50x300H*	8761-1050-0300	21,980	5	
50x450H*	8761-1050-0450	22,490	7	
50x600H*	8761-1050-0600	23,170	6	
75x300H	8761-1075-0300	24,480	5	
75x450H	8761-1075-0450	24,960	4	
75x600H	8761-1075-0600	25,480	2	
100x300H	8761-1100-0300	35,360	3	
100x450H	8761-1100-0450	38,560	3	
100x600H	8761-1100-0600	39,560	1	
150x300H	8761-1150-7300	61,120	1	
150x450H	8761-1150-7450	63,660	1	
150x600H	8761-1150-7600	69,720	1	
200x300H*	8761-1200-0300	175,630	1	
200x450H*	8761-1200-0450	177,420	1	
200x600H*	8761-1200-0600	184,170	1	

1個当：円

EF片受チーズ JWWA K145品/POLITEC規格品（*印）				
				
サイズ	品番	価格	梱包数	
50x 50*	8261-1050-0050	14,410	3	
150x 75	8261-1150-9075	87,920	1	
150x100	8261-1150-9100	87,920	1	
150x150	8261-1150-7150	87,920	1	
⊗ 200x 75*	8261-1200-0075	237,130	1	
⊗ 200x100*	8261-1200-0100	237,130	1	
⊗ 200x150*	8261-1200-0150	237,130	1	
⊗ 200x200*	8261-1200-0200	237,130	1	

1個当：円

EF片受フランジ付チーズ [RF形・GF形] JWWA K145附属書（参考）掲載品/POLITEC規格品（*印）					
					
サイズ	品番	価格	梱包数	備考	
150x 75	8266-1150-7075	109,280	1	RF形	
150x100	8266-1150-7100	109,280	1	RF形	
⊗ 200x 75*	8266-1200-0075	247,550	1	RF形	
⊗ 200x100*	8266-1200-0100	250,190	1	RF形	
⊗ 150x 75	8276-1150-0075	109,280	1	GF形	
⊗ 150x100	8276-1150-0100	109,280	1	GF形	
⊗ 200x 75*	8276-1200-0075	247,550	1	GF形	
⊗ 200x100*	8276-1200-9100	250,190	1	GF形	

1個当：円

EFキャップ JWWA K145品/POLITEC規格品 (*印)			
			
サイズ	品番	価格	梱包数
50*	8265-1050-7000	7,810	16
75	8265-1075-0000	14,830	9
100	8265-1100-0000	17,880	4
150	8265-1150-0000	37,140	2
200*	8265-1200-0000	79,980	1

1個当：円

EFフランジ(水道・FCD) [RF形・GF形] JWWA K145附属書 (参考) 掲載品/POLITEC規格品 (*印)				
				
サイズ	品番	価格	梱包数	備考
50*	8264-0050-1000	13,730	4	RF形
75	8264-0075-1000	18,130	2	RF形
100	8264-0100-1000	26,660	2	RF形
150	8264-0150-1000	44,870	1	RF形
200*	8264-0200-1000	105,850	1	RF形
50*	8274-0050-1000	13,730	4	GF形
75	8274-0075-1001	18,130	2	GF形
100	8274-0100-1000	26,660	2	GF形
150	8274-0150-1000	44,870	1	GF形
⊗ 200*	8274-0200-1000	105,850	1	GF形

備考 (1) ルーズフランジの材質はFCD製、塗装はノントール系塗装です。
 (2) RF形にはKVパッキンが同梱されています。
 (3) GF形にはGFガスケット1号(SBR)が同梱されています。

1個当：円

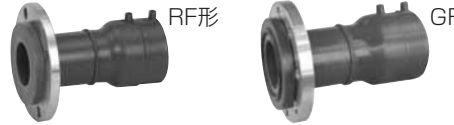
EFフランジ(JIS 10K・SUS) [RF形・GF形] JWWA K145附属書 (参考) 掲載品				
				
サイズ	品番	価格	梱包数	備考
75	8264-1075-1009	26,200	2	RF形
100	8264-1100-1009	30,680	2	RF形
150	8264-1150-1009	52,040	1	RF形
75	8274-1075-1009	26,200	2	GF形
100	8274-1100-1009	30,680	2	GF形
150	8274-1150-1009	52,040	1	GF形

備考 (1) ルーズフランジの材質はSUS304です。
 (2) RF形にはKVパッキンが同梱されています。
 (3) GF形にはGFガスケット1号(SBR)が同梱されています。

3. スピゴット継手 / JWWA K145、PTC K13

1個当：円

レデューサ JWWA K145品/POLITEC規格品 (*印)			
			
サイズ	品番	価格	梱包数
75× 50	8263-0075-1050	9,920	6
100× 50	8263-0100-1050	13,470	8
100× 75	8263-0100-7075	14,250	8
150×100	8263-0150-7100	28,180	2
200× 75*	9263-0200-7075	98,060	1
200×100*	9263-0200-7100	98,060	1
200×150*	9263-0200-7150	98,060	2

1個当：円

チーズ JWWA K145品/POLITEC規格品 (*印)			
			
サイズ	品番	価格	梱包数
50× 50	8261-0050-7050	11,640	4
200× 75*	9261-0200-7075	206,320	1
200×100*	9261-0200-7100	206,320	1
200×150*	9261-0200-7150	206,320	1
200×200*	9261-0200-0200	206,320	1

1個当：円

ショートバンド JWWA K145品/POLITEC規格品 (*印)			
			
サイズ	品番	価格	梱包数
50×90°	8762-0050-0900	10,150	6
50×45°	8762-0050-0450	9,610	8
50×22° 1/2	8762-0050-0225	8,130	8
50×11° 1/4	8762-0050-0114	8,130	8
200×90°*	8762-0200-7900	68,300	1
200×45°*	8762-0200-7450	64,060	1
200×22° 1/2*	8762-0200-7225	58,790	2
200×11° 1/4*	8762-0200-7114	58,790	2

1個当：円

Sバンド JWWA K145附属書 (参考) 掲載品/POLITEC規格品 (*印)			
			
サイズ	品番	価格	梱包数
50×300H	8760-0050-1300	19,210	15
50×450H	8760-0050-1450	19,720	8
50×600H	8760-0050-1600	20,400	14
200×300H*	8760-0200-7300	144,820	1
200×450H*	8760-0200-7450	146,610	1
200×600H*	8760-0200-7600	153,360	1

(注) ⊗印は受注生産品です。

1個当：円

フランジ付チーズ POLITEC規格品			
			
サイズ	品番	価格	梱包数
200×75	9266-0200-7075	216,740	1
200×100	9266-0200-7100	219,380	1
備考 (1) フランジの材質はFCD製、塗装はノンタール系塗装です。 (2) フランジは水道・RF形です。			

1個当：円

水道フランジ[RF形・GF形] JWWA K145附属書(参考)掲載品/POLITEC規格品(*印)				
				
サイズ	品番	価格	梱包数	備考
50*	8264-0050-0000	10,960	4	RF形
75	8264-0075-0000	13,160	3	RF形
100	8264-0100-0000	18,470	2	RF形
150	8264-0150-0000	30,590	1	RF形
200*	8264-0200-0000	75,040	1	RF形
50*	8274-0050-7000	10,960	4	GF形
75	8274-0075-0001	13,160	3	GF形
100	8274-0100-0000	18,470	2	GF形
150	8274-0150-0000	30,590	1	GF形
⊗ 200*	8274-0200-0000	75,040	1	GF形
備考 (1) 水道呼び径50のフランジ形状は、JIS 10K形と同じです。 (2) ルーズフランジがセットされています。 (3) ルーズフランジの材質はFCD製、塗装はノンタール系塗装です。 (4) RF形にはKVパッキンが同梱されています。 (5) GF形にはGF形ガスケット1号(SBR)が同梱されています。				

1個当：円

キャップ JWWA K145品/POLITEC規格品(*印)			
			
サイズ	品番	価格	梱包数
50	8265-0050-0000	5,040	25
75	8265-0075-0000	7,000	9
100	8265-0100-0000	9,690	4
150	8265-0150-0000	15,720	3
200*	9265-0200-0000	49,170	1

1個当：円

JIS 10Kフランジ[RF形・GF形] JWWA K145附属書(参考)掲載品				
				
サイズ	品番	価格	梱包数	備考
50	8264-0050-0000	10,960	4	RF形
75	8264-1075-0000	18,180	3	RF形
100	8264-1100-0000	23,360	2	RF形
150	8264-1150-0000	36,340	1	RF形
50	8274-0050-7000	10,960	4	GF形
75	8274-1075-0000	18,180	3	GF形
100	8274-1100-0000	23,360	2	GF形
150	8274-1150-0000	36,340	1	GF形
備考 (1) JIS 10K形呼び径50のフランジ形状は、水道形と同じです。 (2) ルーズフランジがセットされています。 (3) ルーズフランジの材質はFCD製、塗装はノンタール系塗装です。 (4) RF形にはKVパッキンが同梱されています。 (5) GF形にはGF形ガスケット1号(SBR)が同梱されています。				

1個当：円

JIS 10Kフランジ(SUS)[RF形・GF形] JWWA K145附属書(参考)掲載品				
				
サイズ	品番	価格	梱包数	備考
50	8264-1050-0009	13,460	4	RF形
75	8264-1075-0009	19,600	3	RF形
100	8264-1100-0009	29,540	2	RF形
150	8264-1150-0009	46,350	1	RF形
50	8274-1050-0009	13,460	4	GF形
75	8274-1075-0009	19,600	3	GF形
100	8274-1100-0009	29,540	2	GF形
150	8274-1150-0009	46,350	1	GF形
備考 (1) JIS 10K形呼び径50のフランジ形状は、水道形と同じです。 (2) ルーズフランジがセットされています。 (3) ルーズフランジの材質はSUS304製です。 (4) RF形にはKVパッキンが同梱されています。 (5) GF形にはGF形ガスケット1号(SBR)が同梱されています。				

(注) ⊗印は受注生産品です。

4. フランジレス継手/PTC G32、B22

1個当：円

PE挿し口付フランジ短管 POLITEC規格品/メーカー規格品(*印)			
			
サイズ	品番	価格	梱包数
50*	9460-0050-1000	22,490	1
75*	9460-0075-1000	28,430	1
100*	9460-0100-1000	40,540	1
150*	9460-0150-1000	67,280	1
200	9460-0200-0000	134,510	1
備考(1)フランジは水道形です。 (2)フランジ部ガスケットはGF形ガスケット1号が付属しています。 (3)材質はFCD製です。 (4)塗装は内面がエポキシ樹脂粉末塗装、外面はノントール系塗装です。			

1個当：円

ダクタイル鋳鉄管用異種管継手 NS形 メーカー規格品			
			
写真は同径です。 写真と形状が異なる場合があります。			
サイズ	品番	価格	梱包数
75	9461-2075-0000	24,940	1
100	9461-2100-0000	39,300	1
150	9461-2150-0000	69,140	1
200	9461-2200-0000	128,710	1
備考(1)材質はFCD製です。 (2)塗装は内面がエポキシ樹脂粉末塗装、外面はノントール系塗装です。			

1個当：円

ダクタイル鋳鉄管用異種管継手 SⅡ形 メーカー規格品			
			
サイズ	品番	価格	梱包数
75	9461-1075-0000	24,940	1
100	9461-1100-0000	39,300	1
150	9461-1150-0000	69,140	1
200	9461-1200-0000	128,710	1
備考(1)材質はFCD製です。 (2)塗装は内面がエポキシ樹脂粉末塗装、外面はノントール系塗装です。			

1個当：円

ダクタイル鋳鉄管用異種管継手 K・T形 POLITEC規格品/メーカー規格品(*印)			
			
写真は同径です。 写真と形状が異なる場合があります。			
サイズ	品番	価格	梱包数
50*	9461-0050-0000	23,310	1
75	9461-0075-0000	23,540	1
100	9461-0100-0000	37,250	1
150	9461-0150-0000	61,960	1
200	9461-0200-0000	126,860	1
備考(1)材質はFCD製です。 (2)φ50のみT形となります。またφ75以上はT・K形の兼用となります。			

1個当：円

PVC管用異種管継手 メーカー規格品			
			
サイズ	品番	価格	梱包数
50	9462-0050-0000	24,520	1
75	9462-0075-0000	29,380	1
100	9462-0100-0000	43,790	1
150	9462-0150-0000	75,480	1
備考(1)材質はFCD製です。 (2)塗装は内面がエポキシ樹脂粉末塗装、外面はノントール系塗装です。			

1個当：円

PE挿し口付フランジ短管JIS10K POLITEC規格品/メーカー規格品(*印)			
			
サイズ	品番	価格	梱包数
75*	9460-1075-1000	41,800	1
100*	9460-1100-1000	51,800	1
150*	9460-1150-1000	82,800	1
200	9460-1200-0000	148,220	1
備考(1)フランジ部ガスケットはGF形ガスケット1号が付属しています。 (2)材質はFCD製です。(3)塗装は内面がエポキシ樹脂粉末塗装、外面はノントール系塗装です。			

1個当：円

PE挿し口付鋳鉄製T字管 [RF形・GF形] POLITEC規格品/メーカー規格品(*印)				
				
サイズ	品番	価格	梱包数	備考
75×75	9463-0075-0075	53,480	1	RF形
100×75	9463-0100-0075	77,920	1	RF形
150×75	9463-0150-0075	121,510	1	RF形
150×100	9463-0150-0100	121,510	1	RF形
200×75	9463-0200-0075	251,070	1	RF形
200×100	9463-0200-0100	251,070	1	RF形
75×75*	9463-9075-0075	53,480	1	GF形
100×75*	9463-9100-0075	77,920	1	GF形
150×75*	9463-9150-0075	121,510	1	GF形
150×100*	9463-9150-0100	121,510	1	GF形
200×75*	9463-9200-0075	251,070	1	GF形
200×100*	9463-9200-0100	251,070	1	GF形
備考(1)材質はFCD製です。(2)塗装は内面がエポキシ樹脂粉末塗装、外面はノントール系塗装です。 (3)RF型にはKV/バックン、GF型にはGFガスケット1号(SRB)が同梱されています。				

1個当：円

PE挿し口付うず巻式T字管 [RF形・GF形] メーカー規格品				
				
サイズ	品番	価格	梱包数	備考
75×75	9464-0075-0075	80,220	1	RF形
100×75	9464-0100-0075	116,880	1	RF形
150×75	9464-0150-0075	182,270	1	RF形
75×75	9464-9075-0075	80,220	1	GF形
100×75	9464-9100-0075	116,880	1	GF形
150×75	9464-9150-0075	182,270	1	GF形
備考(1)材質はFCD製です。(2)塗装は内面がエポキシ樹脂粉末塗装、外面はノントール系塗装です。 (3)RF型にはKV/バックン、GF型にはGFガスケット1号(SRB)が同梱されています。				

1個当：円

PE挿し口付ソフトシール仕切弁 (左開き・右開き) POLITEC規格品				
				
サイズ	品番	価格	梱包数	備考
50	9469-0050-7001	103,470	1	左開き
75	9469-0075-7001	111,540	1	左開き
100	9469-0100-7001	139,430	1	左開き
150	9469-0150-7001	232,170	1	左開き
200	9469-0200-7001	426,780	1	左開き
50	9469-0050-7002	103,470	1	右開き
75	9469-0075-7002	111,540	1	右開き
100	9469-0100-7002	139,430	1	右開き
150	9469-0150-7002	232,170	1	右開き
200	9469-0200-7002	426,780	1	右開き
備考(1)材質はFCD製です。(2)塗装は内外面ともエポキシ樹脂粉末塗装です。 (3)開度計付も受注生産にて対応させていただきます。				

(注) ⊗印は受注生産品です。

5. 外層付水道配水用ポリエチレン管「サンプロテクト」

全長5m 1本当：円

保護層(外層:低密度ポリエチレン)

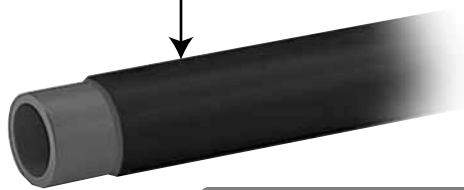

内管：水道配水用ポリエチレンパイプ
φ 50~150：JWWA K 144 規格品
φ 200：PTC K 03 規格品

用途

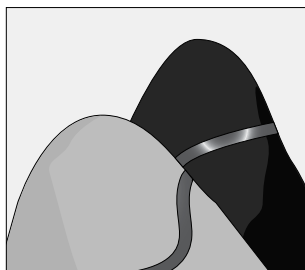

露出配管に

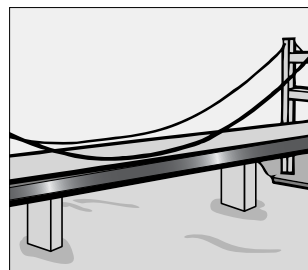

橋梁添架配管に

1個当：円

外層付EFバンド(両受型)



サイズ	品番	価格	梱包数
50×90°		企画中	
50×45°		企画中	
50×22° 1/2		企画中	
50×11° 1/4		企画中	
75×90°	8763-4075-0900	43,300	
75×45°	8763-4075-0450	40,600	
75×22° 1/2	8763-4075-0225	38,200	
75×11° 1/4	8763-4075-0114	37,100	
100×90°	8763-4100-0900	73,200	
100×45°	8763-4100-0450	63,200	
100×22° 1/2	8763-4100-0225	59,300	
100×11° 1/4	8763-4100-0114	58,500	
150×90°	8763-4150-0900	147,800	
150×45°	8763-4150-0450	129,900	
150×22° 1/2	8763-4150-0225	110,900	
150×11° 1/4	8763-4150-0114	106,900	

直管



サイズ	品番	価格	梱包数
50		企画中	
75	7005-4075-1500	14,860	
100	7005-4100-1500	23,200	
150	7005-4150-1500	38,700	

1個当：円

外層付EFソケット



サイズ	品番	価格	梱包数
50		企画中	
75	8161-4075-0000	9,220	
100	8161-4100-0000	15,250	
150	8161-4150-0000	26,200	

1個当：円

外層付フランジ付EFチーズ(両受型) [RF形・GF形]

75×75
100×75



150×75
200×75



サイズ	品番	価格	梱包数	備考
75×75	8266-4075-0075	57,800		RF形
100×75	8266-4100-0075	99,800		RF形
150×75	8266-4150-0075	216,600		RF形
75×75	8276-4075-0075	57,800		GF形
100×75	8276-4100-0075	99,800		GF形
150×75	8276-4150-0075	216,600		GF形

1個当：円

外層付レデューサ



サイズ	品番	価格	梱包数
75× 50	8263-4075-0050	19,900	
100× 75	8263-4100-0075	28,500	
150×100	8263-4150-0100	54,800	

1個当：円

外層付水道フランジ(SUS) [RF形・GF形]				
RF形		GF形		
サイズ	品番	価格	梱包数	備考
50		企画中		RF形
75	8264-4075-0000	36,800		RF形
100	8264-4100-0000	44,800		RF形
150	8264-4150-0000	72,800		RF形
50		企画中		GF形
75	8274-4075-0000	36,800		GF形
100	8274-4100-0000	44,800		GF形
150	8274-4150-0000	72,800		GF形

備考(1) ルーズフランジがセットされています。
 (2) ルーズフランジの材質はSUS304製です。
 (3) RF形にはKVパッキン、GF形にはGF形ガスケット1号が同梱されています。

1個当：円

外層付JIS 10Kフランジ(SUS) [RF形・GF形]				
RF形		GF形		
サイズ	品番	価格	梱包数	備考
50		企画中		RF形
75	8264-4075-0001	36,800		RF形
100	8264-4100-0001	44,800		RF形
150	8264-4150-0001	72,800		RF形
50		企画中		GF形
75	8274-4075-0001	36,800		GF形
100	8274-4100-0001	44,800		GF形
150	8274-4150-0001	72,800		GF形

備考(1) ルーズフランジがセットされています。
 (2) ルーズフランジの材質はSUS304製です。
 (3) RF形にはKVパッキン、GF形にはGF形ガスケット1号が同梱されています。

6. 溶剤浸透防止スリーブ<ナイロンスリーブ>

1枚当：円

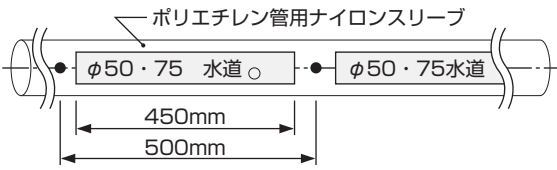
直管用スリーブ (9366) メーカー規格品				
				
				
サイズ	長さ	品番	価格	梱包数
20- 25	30m用	9366-1020-3025	9,350	1
50- 75	5m用	9366-0050-0075	2,520	20
100	5m用	9366-0100-0000	3,040	15
150-200	5m用	9366-1150-0200	5,400	10

1枚当：円

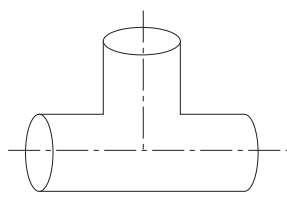
分岐用スリーブ (9367) メーカー規格品			
			
			
サイズ	品番	価格	梱包数
50-100	9367-1050-0100	8,060	5
150-200	9367-1150-0200	21,850	5

7. その他（参考記載品）

参考記載品

1個当：円

EFサドル POLITEC規格品					
販売元：前澤給装工業株式会社					
サイズ	価格	梱包数	サイズ	価格	梱包数
50×25	11,390	5			
75×25	11,770	4			
75×50	14,190	2			
100×25	13,840	3			
100×50	16,510	2			
150×25	19,130	2			
150×50	20,750	2			
200×25	23,790	2			
200×50	25,510	2			

参考記載品

1個当：円

EFサドル付分水栓 POLITEC規格品					
前澤給装工業株式会社製					
サイズ	価格	梱包数	サイズ	価格	梱包数
50×20	30,480	1	150×20	38,500	1
50×25	31,840	1	150×25	39,740	1
75×20	30,860	1	150×30	62,700	1
75×25	32,100	1	150×40	69,820	1
75×30	50,260	1	150×50	76,670	1
75×40	60,920	1	200×20	43,580	1
75×50	68,540	1	200×25	44,920	1
100×20	33,320	1	200×30	69,300	1
100×25	34,560	1	200×40	76,160	1
100×30	57,420	1	200×50	83,760	1
100×40	64,280	1			
100×50	71,880	1			

備考 せん孔ホルソーは水道配水用ポリエチレン管専用のせん孔ホルソーを使用してください。

参考記載品

1個当：円

鋳鉄サドル付分水栓 POLITEC規格品					
前澤給装工業株式会社製					
サイズ	価格	梱包数	サイズ	価格	梱包数
50×20	16,700	1	150×20	24,340	1
50×25	18,280	1	150×25	25,920	1
75×20	17,860	1	150×30	44,000	1
75×25	19,300	1	150×40	50,600	1
75×30	36,900	1	150×50	59,400	1
75×40	40,900	1	200×20	39,580	1
75×50	49,560	1	200×25	41,640	1
100×20	19,440	1	200×30	57,200	1
100×25	21,020	1	200×40	61,400	1
100×30	39,080	1	200×50	70,700	1
100×40	43,040	1			
100×50	51,700	1			

備考 せん孔ホルソーは水道配水用ポリエチレン管専用のせん孔ホルソーを使用してください。

参考記載品

1個当：円

ソケット			平行おねじ付ソケット		
前澤給装工業株式会社製			前澤給装工業株式会社製		
サイズ (ISO×JIS)	価格	梱包数	サイズ (ISO×JIS)	価格	梱包数
25×13	2,900	25	25×13	2,740	25
25×20	3,040	25	25×20	2,900	25
25×25	3,360	25	25×25	3,200	25
S型 50×30	11,120	6	S型 50×30	12,600	6
S型 50×40	11,880	6	S型 50×40	12,600	6
S型 50×50	12,480	6	S型 50×50	12,600	6
サイズ (ISO×ISO)	価格	梱包数			
S型 50×50	16,800	6			
S型おねじ付ソケット			S型メータ用ソケット		
前澤給装工業株式会社製			前澤給装工業株式会社製		
サイズ (ISO)×(テーバおねじ)	価格	梱包数	サイズ (ISO)×(メータナット)	価格	梱包数
50×50	8,840	6	50×50	14,020	10

参考記載品

1個当：円

ねじ付融着継手 おねじ付回転型			ねじ付融着継手 平行めねじ付回転型		
前澤給装工業株式会社製			前澤給装工業株式会社製		
サイズ (テーバおねじ)	価格	梱包数	サイズ (平行めねじ)	価格	梱包数
50×50	18,000	8	50×50	21,000	8

参考記載品



1個当：円

EF変換ソケット おす			EF変換ソケット メータ用			EF変換ソケット 回転防止栓用		
前澤給装工業株式会社製			前澤給装工業株式会社製			前澤給装工業株式会社製		
サイズ	価格	梱包数	サイズ	価格	梱包数	サイズ	価格	梱包数
50×50 (テーバおねじ)	17,000	8	50×50 (メータナット)	22,000	8	50×50 (平行めねじ)	25,000	8

(注) (1) EFサドル及びEFサドル付分水栓は呼び径（仕様）により一部形状が異なる場合があります。

(2) EFサドル分岐部に接続する給水管継手は、EFサドルの仕様により異なりますのでご注意ください。

直管 紫外線・凍結防止機能付水道配水用ポリエチレンパイプ(二重管)					
株式会社多久製作所製					
					
長さ(L) サイズ	~1,000	~2,000	~3,000	~4,000	~5,000
50(φ150)	34,700	54,200	64,200	74,400	83,500
75(φ175)	38,500	64,600	79,500	94,400	106,300
100(φ200)	55,600	73,900	92,200	110,600	128,900
150(φ250)	58,300	90,400	116,700	142,900	166,700
200(φ325)	91,100	133,200	175,200	218,500	262,000
備考 (1) 内管はクボタシーアイ(株)製水道配水用ポリエチレンパイプ(JWWA K144等)、中間層は高密度発泡ウレタン、外管にSUSスパイラルダクトを使用した二重構造パイプ。 (2) SUSスパイラルダクトは、SUS304x0.5t(φ300以上は0.6t)となります。 (3) 空気弁はエアリスφ25を基準とします。(但し、エアリス空気弁は本価格には含まれません) (4) 現地車上渡し価格です。運賃は別途申し受けます。					

継手 紫外線・凍結防止機能付水道配水用ポリエチレンパイプ(二重管)						
株式会社多久製作所製		株式会社多久製作所製			株式会社多久製作所製	
						
長さ(L) サイズ	90° 曲管	45° 曲管	22° 30'曲管	11° 15'曲管	チーズ管	ソケットカバー
50(φ150)	99,000	84,900	84,900	84,900	126,500	18,700
75(φ175)	105,600	93,700	93,700	93,700	138,600	24,200
100(φ200)	137,600	110,200	110,200	110,200	156,400	30,800
150(φ250)	200,600	160,300	160,300	160,300	245,300	42,900
200(φ325)	353,200	297,900	297,900	297,900	470,800	63,800
備考 (1) 継手はクボタシーアイ(株)製水道配水用ポリエチレン継手(JWWA K145等)、中間層は高密度発泡ウレタン、外管にはSUSスパイラルダクトを使用した二重構造パイプ。 (2) SUSスパイラルダクトは、SUS304x0.5t(φ300以上は0.6t)となります。 (3) 空気弁はエアリスφ25を基準とします。(但し、エアリス空気弁は本価格には含まれません) (4) 現地車上渡し価格です。運賃は別途申し受けます。						

2 水道用ポリエチレン二層管/JIS K6762

1. 水道用ポリエチレン二層管・1種二層管/JIS K6762

ポリニクス二層管 (7001) JIS K6762品					
					
サイズ	価格	梱包数	サイズ	価格	梱包数
13(30m)	6,910	1	30(30m)	22,310	1
13(60m)	13,810	1	30(90m)	61,580	1
13(120m)	25,420	1	40(5m)	4,930	1
20(30m)	10,090	1	Ⓢ 40(20m)	19,710	1
20(60m)	20,190	1	40(30m)	29,560	1
Ⓢ 20(90m)	30,280	1	40(60m)	54,400	1
20(120m)	37,150	1	50(5m)	7,600	1
25(30m)	15,860	1	50(20m)	30,400	1
25(60m)	31,730	1	50(40m)	55,940	1
25(90m)	43,820	1			

2. Sベンド

Sベンド (9059) メーカー規格品		
サイズ	価格	梱包数
Ⓢ 13	1,290	100
Ⓢ 20	1,760	140
Ⓢ 25	2,610	60

(注) Ⓢ印は受注生産品です。

3 水道用硬質ポリ塩化ビニル管・継手 / JIS K6742、JWWA K127、K129



3

水道用硬質ポリ塩化ビニル管・継手

1. パイプ



① 直管 / JIS K6742

1本当：円

水道用VPパイプ (1001) JIS K6742品				水道用HIパイプ (6001) JIS K6742品			
							
サイズ	価格	梱包数	参考質量 kg/束	サイズ	価格	梱包数	参考質量 kg/束
全長4m				全長4m			
13	480	50	35	13	650	50	34
16	720	35	36	16	940	35	35
20	880	30	37	20	1,140	30	36
25	1,250	20	36	25	1,640	20	35
30	1,530	15	33	30	1,990	15	32
⊗ 40	2,160	7	22	⊗ 40	2,850	7	22
⊗ 50	3,010	5	22	⊗ 50	4,030	5	22
⊗ ● 65	3,850	5	29	⊗ ● 65	5,170	5	28
⊗ 75	5,900	3	26	⊗ 75	7,850	3	26
⊗ 100	8,730	2	27	⊗ 100	11,730	2	27
⊗ ● 125	11,430	2	38	⊗ ● 125	15,070	2	35
⊗ 150	17,150	1	27	⊗ 150	22,950	1	26
全長5m				全長5m			
40	2,700	7	28	40	3,580	7	27
50	3,770	5	28	50	5,030	5	27
75	7,350	3	33	75	9,790	3	32
100	10,910	2	34	100	14,620	2	33
150	21,440	1	34	150	28,670	1	33

② ゴム輪受口パイプ / JWWA K127、K129

1本当：円

水道用SGR-NAパイプ (4201) JWWA K127品				水道用HI・SGR-NAパイプ (6401) JWWA K129品				HI・SGR-ロングNAパイプ (6101) JWWA K129品			
											
有効長5m				有効長5m				有効長5m			
サイズ	価格	梱包数	参考質量 kg/束	サイズ	価格	梱包数	参考質量 kg/束	サイズ	価格	梱包数	参考質量 kg/束
⊗ ⊙ 40	2,980	7	29	⊗ ⊙ 40	3,870	7	28	50	5,450	5	30
50	4,160	5	30	50	5,450	5	29	75	10,760	3	35
75	8,210	3	35	75	10,760	3	34	100	16,180	2	36
100	12,500	2	36	100	16,180	2	35	150	31,720	1	36
● 125	16,150	1	24	● 125	20,870	1	23	⊗ ● 200	50,310	1	56
150	24,750	1	36	150	31,720	1	35				
● 200	40,650	1	60	⊗ ● 200	50,310	1	59				
● 250	58,630	1	86	⊗ ● 250	76,400	1	84				
● 300	83,770	1	122	⊗ ● 300	106,070	1	120				

(注) (1) ⊗印は受注生産品です。(2) ●印は日本水道協会規格品ではありませんが、日本水道協会より塩化ビニル管・継手協会の団体規格として承認を得ております。(3) ⊙印はメーカー規格品ですが、日本水道協会の在庫検査品です。(4) ●*印は JIS K6742 規格品ではありませんが、日本水道協会より塩化ビニル管・継手協会の団体規格として承認を得ております。

2. ゴム輪形継手・異形管

① SGR継手/JWWA K128

1個当：円

SGR ソケット (4061) JWWA K128品			SGR 径違いソケット (4065) JWWA K128品			SGR 片差ソケット (4051) メーカー規格品			SGR90° ベンド (4062) JWWA K128品		
サイズ	価格	梱包数	サイズ	価格	梱包数	サイズ	価格	梱包数	サイズ	価格	梱包数
50	1,610	25	75x 50	3,780	20	⊗ 50	1,500	40	⊗ 40	2,790	9
75	2,910	16	100x 75	5,670	14	⊗ 75	2,200	16	50	3,100	8
100	4,060	6	● 125x100	9,240	4	⊗ 100	3,710	9	75	4,770	9
⊗ ● 125	7,500	6	150x100	12,390	5	⊗ 150	9,680	2	100	8,270	4
150	9,960	2	● 150x125	14,450	4				● 125	15,970	2
⊗ ● 200	20,260	2	⊗ ● 200x150	22,430	2				150	24,640	1
⊗ ● 250	28,350	1	⊗ ● 250x200	29,060	1				⊗ ● 200	45,320	1
⊗ ● 300	41,500	1	⊗ ● 300x250	41,380	1				● 250	70,860	1
									⊗ ● 300	101,230	1
SGR45° ベンド (4062) JWWA K128品			SGR22° 1/2ベンド (4062) JWWA K128品			SGR11° 1/4ベンド (4062) JWWA K128品			SGR5° 5/8ベンド (4062) JWWA K128品		
サイズ	価格	梱包数	サイズ	価格	梱包数	サイズ	価格	梱包数	サイズ	価格	梱包数
⊗ 40	2,500	20	⊗ 40	2,330	25	⊗ 40	2,130	30	⊗ 40	1,850	50
50	2,780	25	50	2,540	20	50	2,200	24	50	1,890	25
75	4,250	12	75	3,790	15	75	3,450	16	75	3,260	18
100	7,230	6	100	6,880	8	100	6,250	9	100	5,820	11
● 125	13,220	4	● 125	10,780	6	● 125	10,100	6	● 125	9,290	6
150	19,380	2	150	15,390	4	150	14,440	4	150	13,720	4
● 200	40,500	1	⊗ ● 200	33,290	1	⊗ ● 200	31,400	1	⊗ ● 200	30,390	1
● 250	56,700	1	● 250	50,620	1	● 250	45,740	1	● 250	44,540	1
● 300	80,980	1	● 300	74,890	1	● 300	68,810	1	● 300	67,830	1
SGR S ベンド (4060) JWWA K128品											
[H=300]			[H=450]			[H=600]					
サイズ	価格	梱包数	サイズ	価格	梱包数	サイズ	価格	梱包数			
⊗ △ ● 50	7,620	25	50	-	-	50	-	-			
● 75	8,000	3	⊗ 75	10,060	3	⊗ 75	12,050	3			
● 100	12,500	2	⊗ 100	18,760	2	⊗ 100	20,090	2			
⊗ ● 125	20,220	2	125	-	-	125	-	-			
● 150	36,960	1	⊗ 150	55,440	1	⊗ 150	63,250	1			

(注) (1) ⊗印は受注生産品です。(2) ⊗印はメーカー規格品です。(3) ●印は日本水道協会規格品ではありませんが、日本水道協会より塩化ビニル管・継手協会の団体規格として承認を得ております。(4) △印はH=250です。

② HI・SGR継手/JWWA K130

1個当：円

3

水道用硬質ポリ塩化ビニル管・継手

HI・SGR ソケット (4661) JWWA K130品			HI・SGR 径違いソケット (4665) JWWA K130品			HI・SGR 片差ソケット (4651) メーカー規格品			HI・SGR90°バンド (4662) JWWA K130品		
サイズ	価格	梱包数	サイズ	価格	梱包数	サイズ	価格	梱包数	サイズ	価格	梱包数
50	2,250	25	75×50	5,270	20	⊗ 50	2,090	40	⊗ 40	3,910	9
75	4,100	16	100×75	7,970	14	⊗ 75	3,060	16	50	4,070	8
100	5,680	6	⊗● 125×100	12,980	4	⊗ 100	5,110	9	75	6,680	9
⊗● 125	10,490	6	⊗ 150×100	17,370	5	⊗ 150	13,500	2	100	11,700	4
150	13,950	2	⊗● 150×125	20,270	4				● 125	22,250	2
⊗● 200	24,300	2	⊗● 200×150	27,360	2				150	34,510	1
⊗● 250	34,630	1	⊗● 250×200	35,470	1				⊗● 200	55,270	1
⊗● 300	50,740	1	⊗● 300×250	50,590	1				⊗● 250	86,570	1
									⊗● 300	123,650	1
HI・SGR45°バンド (4662) JWWA K130品			HI・SGR22° 1/2バンド (4662) JWWA K130品			HI・SGR11° 1/4バンド (4662) JWWA K130品			HI・SGR5° 5/8バンド (4662) JWWA K130品		
サイズ	価格	梱包数	サイズ	価格	梱包数	サイズ	価格	梱包数	サイズ	価格	梱包数
⊗ 40	3,490	20	⊗ 40	3,240	25	⊗ 40	2,950	30	⊗⊗ 40	2,630	50
50	3,860	25	50	3,550	20	50	3,060	24	50	2,680	25
75	5,940	12	75	5,300	15	75	4,830	16	75	4,600	18
100	10,120	6	100	9,610	8	100	8,740	9	100	8,140	11
● 125	18,330	4	⊗● 125	15,120	6	⊗● 125	14,140	6	⊗● 125	13,030	6
150	27,110	2	150	21,560	4	150	20,210	4	150	19,210	4
⊗● 200	49,320	1	⊗● 200	41,210	1	⊗● 200	38,240	1	⊗● 200	37,000	1
⊗● 250	68,780	1	⊗● 250	61,830	1	⊗● 250	55,880	1	⊗● 250	54,420	1
⊗● 300	98,920	1	⊗● 300	91,490	1	⊗● 300	84,060	1	⊗● 300	82,860	1
HI・SGR S バンド (4660) JWWA K130品											
[H=300]			[H=450]			[H=600]					
サイズ	価格	梱包数	サイズ	価格	梱包数	サイズ	価格	梱包数			
△● 50	10,660	25	50	-	-	50	-	-			
● 75	11,240	3	⊗ 75	14,680	3	⊗⊗ 75	24,040	3			
● 100	17,560	2	⊗ 100	27,390	2	⊗⊗ 100	29,320	2			
⊗● 125	26,360	2	125	-	-	125	-	-			
● 150	51,880	1	⊗⊗ 150	80,940	1	⊗⊗ 150	92,350	1			

(注) (1) ⊗印は受注生産品です。(2) ⊗印はメーカー規格品です。(3) ●印は日本水道協会規格品ではありませんが、日本水道協会より塩化ビニル管・継手協会の団体規格として承認を得ております。(4) △印はH=250です。

③ SGR-VN形継手（離脱防止内蔵型）

SGR-VN形ソケット (4661) メーカー規格品			SGR-VN形受挿し径違いソケット (4665) メーカー規格品			SGR-VN形再施工治具 (4669) メーカー規格品	
1個当：円			1個当：円			1セット当：円	
サイズ	価格	梱包数	サイズ	価格	梱包数	サイズ	価格
受◎ 50	11,060	13	受◎ 75×50	14,500	16	受 50	4,120
受◎ 75	13,930	10	受◎ 100×75	17,040	8	受 75	4,290
受◎ 100	16,820	6	受◎ 150×100	27,760	4	受 100	4,430
受◎ 150	28,080	2				受 150	4,820



SGR-VN形90°バンド (4662) メーカー規格品			SGR-VN形45°バンド (4662) メーカー規格品			SGR-VN形22° 1/2バンド (4662) メーカー規格品			SGR-VN形11° 1/4バンド (4662) メーカー規格品			SGR-VN形5° 5/8バンド (4662) メーカー規格品		
1個当：円														
サイズ	価格	梱包数	サイズ	価格	梱包数	サイズ	価格	梱包数	サイズ	価格	梱包数	サイズ	価格	梱包数
◎ 50	13,040	10	◎ 50	12,110	15	◎ 50	11,500	20	◎ 50	9,550	24	受◎ 50	9,760	24
◎ 75	17,130	5	◎ 75	16,640	6	◎ 75	15,910	9	◎ 75	14,330	10	受◎ 75	14,180	10
◎ 100	21,870	2	◎ 100	20,890	4	◎ 100	20,550	6	◎ 100	19,960	6	受◎ 100	19,550	6
受◎ 150	45,250	1	◎ 150	39,400	1	◎ 150	36,460	1	◎ 150	32,500	2	受◎ 150	32,170	2

SGR-VN形Sバンド (4660) メーカー規格品								
[H=300]			[H=450]			[H=600]		
サイズ	価格	梱包数	サイズ	価格	梱包数	サイズ	価格	梱包数
△◎ 50	18,520	6	50	-	-	50	-	-
◎ 75	19,410	2	◎ 75	22,160	2	受◎ 75	24,050	2
◎ 100	24,940	1	◎ 100	31,850	1	◎ 100	33,110	1
受◎ 150	56,540	1	受◎ 150	76,400	1	受◎ 150	83,810	1

(注) (1) 受印は受注生産品です。(2) △印はH=250です。
 (3) ◎印はメーカー規格品ですが、日本水道協会の在庫検査品です。





④ SGR-NAチースおよびフランジ



1個当：円



HI・SGR-NA チース (7013) メーカー規格品			HI・SGR-NA フランジ (7010) メーカー規格品		
					
サイズ	価格	梱包数	サイズ	価格	梱包数
◎ 75	8,720	4	40	3,920	15
◎ 100	13,300	3	50	4,450	12
◎ 100×75	11,650	2	75	6,340	4
◎ 150	25,250	2	100	9,020	4
⊗ 150×75	20,810	2	125	11,060	3
◎ 150×100	21,520	2	150	12,940	2
			200	15,140	1
			⊗ 250	34,360	1
			⊗ 300	60,440	1

⑤ 鑄鉄SGR-N形異形管（離脱防止内蔵型、FCD、内面エポキシ樹脂粉体塗装品）

1個当：円

鑄鉄SGR-N形90°曲管 (6262) メーカー規格品			鑄鉄SGR-N形45°曲管 (6262) メーカー規格品			鑄鉄SGR-N形22°1/2曲管 (6262) メーカー規格品			鑄鉄SGR-N形11°1/4曲管 (6262) メーカー規格品		
											
サイズ	価格	梱包数	サイズ	価格	梱包数	サイズ	価格	梱包数	サイズ	価格	梱包数
◎ 50	20,630	1	◎ 50	19,450	1	◎ 50	18,920	1	◎ 50	17,990	1
◎ 75	25,970	1	◎ 75	25,060	1	◎ 75	24,590	1	◎ 75	24,550	1
◎ 100	34,270	1	◎ 100	32,490	1	◎ 100	31,440	1	◎ 100	32,340	1
⊗ 125	46,180	1	⊗ 125	43,330	1	⊗ 125	42,530	1	⊗ 125	41,560	1
◎ 150	59,980	1	◎ 150	53,340	1	◎ 150	51,480	1	◎ 150	49,620	1
◎ 200	98,380	1	◎ 200	91,750	1	⊗ 200	88,740	1	⊗ 200	87,810	1

鑄鉄SGR-N形T字管 (6283) メーカー規格品			鑄鉄SGR-N形フランジ付T字管 (6284) メーカー規格品			鑄鉄SGR-N形片落管 (6285) メーカー規格品		
								
サイズ	価格	梱包数	サイズ	価格	梱包数	サイズ	価格	梱包数
◎ 50	31,000	1	◎ 75	40,640	1	◎ 75×50	21,170	1
◎ 75	38,960	1	⊗ 75×50	37,850	1	◎ 100×75	28,960	1
◎ 100	47,420	1	⊗ 100×50	44,700	1	⊗ 125×100	37,850	1
◎ 125	71,290	1	◎ 100×75	47,490	1	⊗ 150×100	43,380	1
◎ 150	76,150	1	⊗ 100×100	49,910	1	⊗ 150×125	49,350	1
⊗ 200	134,320	1	⊗ 125×75	56,240	1	⊗ 200×150	85,390	1
◎ 75×50	35,210	1	⊗ 150×50	64,710	1			
◎ 100×50	41,860	1	◎ 150×75	68,310	1			
◎ 100×75	45,170	1	⊗ 150×100	81,840	1			
⊗ 125×75	62,680	1	⊗ 200×75	115,300	1			
⊗ 125×100	62,220	1						
◎ 150×75	63,560	1						
⊗ 150×100	64,970	1						
⊗ 150×125	94,110	1						
⊗ 200×75	101,180	1						
⊗ 200×100	107,040	1						
⊗ 200×125	121,880	1						
⊗ 200×150	117,380	1						

鑄鉄SGR-N形台付T字管 (6286) メーカー規格品			鑄鉄SGR-N形両受短管 (6261) メーカー規格品			鑄鉄SGR-N形フランジ短管 (6240) メーカー規格品		
								
サイズ	価格	梱包数	サイズ	価格	梱包数	サイズ	価格	梱包数
◎ 75	48,130	1	⊗ 50	19,030	1	◎ 50	14,620	1
◎ 100×75	57,210	1	⊗ 75	24,510	1	◎ 75	18,490	1
⊗ 125×75	64,390	1	⊗ 100	32,580	1	◎ 100	25,940	1
⊗ 150×75	75,250	1	⊗ 125	47,460	1	◎ 125	32,120	1
⊗ 200×75	126,510	1	⊗ 150	54,540	1	◎ 150	35,560	1
			⊗ 200	89,410	1	◎ 200	60,990	1

(注) (1) ⊗印は受注生産品です。(2) ◎印はメーカー規格品ですが、日本水道協会の在庫検査品です。

3
水道用硬質ポリ塩化ビニル管・継手



⑥ 鑄鉄SGR異形管 (FCD、内面エポキシ樹脂粉体塗装品) / JWWA K131

1個当: 円

鑄鉄SGR フランジ付T字管 (6184) JWWA K131品			鑄鉄SGR 排水T字管 (6182) JWWA K131品		
					
サイズ	価格	梱包数	サイズ	価格	梱包数
⊕ ● 200×100	94,660	1	⊕ ● 200×100	93,290	1





⑦ 鑄鉄フランジ・継輪類 (FCD、内面エポキシ樹脂粉体塗装品) / JWWA K131

1個当: 円

MFジョイント (0195) JWWA K131品			ドレッサージョイント (0197) JWWA K131品			VCドレッサー(ロングタイプ) (0191) JWWA K131品			VAドレッサー(ロングタイプ) (0192) JWWA K131品		
											
サイズ	価格	梱包数	サイズ	価格	梱包数	サイズ	価格	梱包数	サイズ	価格	梱包数
⊕ ● 50	17,860	2	50(ロング)	10,000	5	⊕ 75	12,860	5	75	12,860	5
⊕ 75	20,980	2	75(〃)	11,690	5	⊕ 100	19,050	2	100	19,050	2
⊕ 100	28,320	2	100(〃)	17,530	2	⊕ 150	28,230	1	⊕ 150	28,230	1
⊕ ● 125	34,400	1	⊕ ● 125(〃)	21,070	2						
⊕ 150	41,470	1	150(〃)	26,200	1						
⊕ ● 200	59,760	1	⊕ ● 200	61,710	1						
⊕ ● 250	75,370	1	⊕ ● 250	88,180	1						
⊕ ● 300	90,060	1	⊕ ● 300	105,120	1						

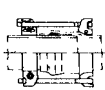
⑧ 離脱防止金具および耐震金具

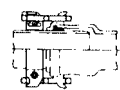
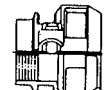
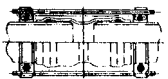
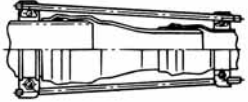
1個当: 円

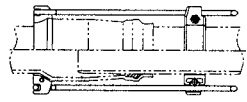
ドックラーNA-(N)V形 <SGR-NA用> (6087) メーカー規格品			ドックラーNA-SL形 <SGR-ロングNA用> (6090) メーカー規格品			ドックラーNA-(N)C形 <鑄鉄SGR用> (6088) メーカー規格品			ドックラーNA-B形 <SGR-NA用> (6087) メーカー規格品		
											
サイズ	価格	梱包数	サイズ	価格	梱包数	サイズ	価格	梱包数	サイズ	価格	梱包数
50	6,830	10	50	10,170	10	50	5,560	10	40	6,070	20
75	7,630	5	75	11,360	5	75	6,030	5	50	6,830	12
100	8,490	4	100	12,650	4	100	6,240	4			
125	13,510	2	⊕ 150	19,680	2	125	8,860	4			
150	14,370	2	⊕ 200	31,320	1	150	9,350	4			
200	29,290	1				⊕ 200	26,150	2			
250	86,250	1				⊕ 250	59,520	1			
300	116,930	1				⊕ 300	70,390	1			
ドックラーNA-NS形 <SGRソケット用> (6087) メーカー規格品			ドックラーNA-NR形 <SGR受挿し径違いソケット用> (6087) メーカー規格品			ドックラーNA-NT形 <SGR-NAチース、ハイゲート并用> (6089) メーカー規格品			エルリンクNA-L形 <SGR-ロングNA用> (6090) メーカー規格品		
											
サイズ	価格	梱包数	サイズ	価格	梱包数	サイズ	価格	梱包数	サイズ	価格	梱包数
75	14,460	5	75×50	13,180	5	75	8,290	5	50	7,180	10
100	17,380	4	100×75	14,510	4	100	10,430	4	75	8,010	5
⊕ 125	25,230	2	⊕ 125×100	21,790	2	125	15,080	2	100	10,090	4
150	28,810	2	150×100	19,920	2	150	17,550	2	⊕ 150	16,740	2
⊕ 200	44,630	1	⊕ 150×125	26,060	2	⊕ 200	37,470	1	⊕ 200	30,170	2

(注) (1) ⊕印は受注生産品です。(2) ⊗印はメーカー規格品です。

(3) ●印は日本水道協会規格品ではありませんが、日本水道協会より塩化ビニル管・継手協会の団体規格として承認を得ております。

3. 接着形継手／JIS K6743

① TS継手／JIS K6743

1個当：円

3



水道用硬質ポリ塩化ビニル管・継手

TSソケット (5011) JIS K6743品				TSエルボ (5012) JIS K6743品				TSチーズ (5013) JIS K6743品				TSバルブソケット (5031) JIS K6743品			
サイズ	価格	梱包数		サイズ	価格	梱包数		サイズ	価格	梱包数		サイズ	価格	梱包数	
		外箱	内箱			外箱	内箱			外箱	内箱			外箱	内箱
13	48	840	210	13	48	680	170	13	58	440	110	13	52	1000	250
16	55	520	130	16	58	400	100	16	90	240	60	16×13	55	720	180
20	62	340	85	20	80	240	60	20	113	160	40	20	58	440	110
25	92	200	50	25	115	140	35	25	175	80	20	25	80	240	60
30	120	140	35	30	157	100	25	30	230	60	15	30	127	160	40
40	210	80	40	40	280	60	30	40	400	30	15	40	160	100	50
50	320	48	24	50	460	30	15	50	660	20	10	50	255	80	40
● 65	550	30	—	● 65	820	20	—	● 65	1,210	14	—	⊗ 65	390	60	—
75	800	22	—	● 75	1,220	15	—	75	1,870	10	—	⊗ 75	560	36	—
100	1,620	10	—	● 100	2,390	7	—	100	3,860	4	—	⊗ 100	1,040	18	—
⊗ 125	2,820	8	—	⊗ 125	4,680	5	—	⊗ 125	6,620	3	—	TSユニオンソケット (5041) JIS K6743品			
150	4,680	6	—	⊗ 150	7,810	4	—	150	12,500	2	—				
16×13	55	640	160	⊗ 20×13	70	400	100	16×13	90	320	80				
20×13	62	480	120					20×13	113	200	50				
20×16	62	400	100					20×16	113	200	50	TSキャップ (5042) JIS K6743品			
25×13	92	280	70					25×13	175	140	35				
25×16	92	260	65					25×16	175	120	30				
25×20	92	240	60					25×20	175	100	25				
30×20	120	160	40					30×13	230	100	25	サイズ	価格	梱包数	
30×25	120	160	40					30×16	230	80	20	外箱	内箱		
● 40×20	205	100	50					30×20	230	80	20	13	52	900	225
40×25	205	100	50					30×25	230	72	18	20	68	400	100
40×30	205	90	45					40×13	330	60	30	25	105	240	60
● 50×25	310	50	25					40×16	330	56	28	30	145	160	40
50×30	310	50	25					40×20	330	50	25	40	210	100	50
50×40	310	50	25					40×25	330	46	23	50	340	50	25
● 65×50	550	40	—					40×30	330	46	23	TSユニオンソケット (5041) JIS K6743品			
75×50	800	30	—					50×13	540	40	20				
⊗ 75×65	800	30	—					50×16	540	40	20				
100×75	1,500	15	—					50×20	540	34	17				
● 125×100	2,730	12	—					50×25	540	30	15	サイズ	価格	梱包数	
150×100	4,690	8	—					50×30	540	26	13	外箱	内箱		
								50×40	540	22	11	13	48	1680	420
								● 65×50	1,060	18	—	16	55	1000	250
								75×25	1,870	18	—	20	58	680	170
								75×40	1,870	14	—	25	70	400	100
								75×50	1,870	12	—	30	92	260	65
								● 75×65	1,870	10	—	40	155	150	75
								100×50	3,710	6	—	50	260	80	40
								100×75	3,710	5	—	⊗ 65	630	60	—
								⊗ 125×75	6,230	4	—	75	850	36	—
								⊗ 125×100	6,230	3	—	100	1,530	18	—
								150×75	11,110	3	—	150	3,870	8	—
								150×100	11,110	2	—				
								⊗ 150×125	11,110	2	—				

(注) (1) ⊗印はメーカー規格品です。(2) ●印は日本水道協会規格品ではありませんが、日本水道協会より塩化ビニル管・継手協会の団体規格として承認を得ております。

TS給水栓用ソケット WS (5021) メーカー規格品				TS給水栓用エルボ WL (5022) メーカー規格品				TS給水栓用チーズ WT (5023) メーカー規格品				TSメタル入バルブソケット MVS (4031) JIS K6743品			
サイズ	価格	梱包数		サイズ	価格	梱包数		サイズ	価格	梱包数		サイズ	価格	梱包数	
		外箱	内箱			外箱	内箱			外箱	内箱			外箱	内箱
13	58	800	200	13	62	600	150	13	85	400	100	13	690	240	120
16×13	62	600	150	16×13	80	440	110	16×13	105	260	65	16×13	700	160	80
20	68	360	90	20	95	280	70	20	170	160	40	20	990	120	60
25	100	200	50	25	127	160	40	25	255	80	20	25	1,520	60	30
								20×13	170	200	50	30	2,050	64	16
												40	2,500	32	8
												50	3,230	32	8
												65	8,120	16	8
												75	11,640	12	6
												100	18,380	8	4
TSメタル入給水栓用ソケット MWS (4028) JIS K6743品				TSメタル入給水栓用エルボ MWL (4033) JIS K6743品				TSメタル入給水栓用チーズ MWT (4030) JIS K6743品							
サイズ	価格	梱包数		サイズ	価格	梱包数		サイズ	価格	梱包数					
		外箱	内箱			外箱	内箱			外箱	内箱				
13	390	340	170	13	440	300	150	13	510	200	100				
16×13	410	260	130	16×13	520	200	100	16×13	740	120	60				
20	640	180	90	20	730	120	60	20	940	80	40				
25	1,060	90	45	25	1,150	70	35	25	1,480	40	20				
20×13	640	200	100	20×13	730	160	80	20×13	780	100	50				

TS90° ベンド (9062) JIS K6743品			TS45° ベンド (9062) JIS K6743品			TS22° 1/2ベンド (9062) JIS K6743品			TS11° 1/4ベンド (9062) JIS K6743品			TS5° 5/8ベンド (9062) JISK 6743品		
サイズ	価格	梱包数	サイズ	価格	梱包数	サイズ	価格	梱包数	サイズ	価格	梱包数	サイズ	価格	梱包数
VP系			VP系			VP系			VP系			VP系		
Ⓢ 13	280	480	Ⓢ 13	255	500	Ⓢ 13	255	600	Ⓢ 13	230	600			
Ⓢ 16	290	250	Ⓢ 16	270	300	Ⓢ 16	270	300	Ⓢ 16	240	250			
Ⓢ 20	310	160	Ⓢ 20	280	200	Ⓢ 20	280	300	Ⓢ 20	260	300			
Ⓢ 25	410	100	Ⓢ 25	360	100	Ⓢ 25	360	100	Ⓢ 25	310	100			
30	690	60	30	560	80	30	560	80	30	480	80	Ⓢ 40	550	50
40	890	40	40	660	50	40	660	50	40	550	50	Ⓢ 50	690	35
50	1,340	17	50	860	27	50	860	35	50	690	35	● 65	1,530	20
● 65	2,100	6	● 65	1,740	14	● 65	1,740	18	● 65	1,530	20	Ⓢ ● 65	1,530	20
75	2,620	6	75	2,320	11	75	2,320	16	75	2,120	18	● 75	2,120	18
100	4,610	6	100	4,030	5	100	4,030	6	100	3,790	10	● 100	3,790	11
● 125	7,660	4	● 125	6,680	5	● 125	6,680	5	● 125	5,610	5	● 125	5,610	5
150	15,660	2	150	12,540	4	150	12,000	4	150	9,780	4	● 150	9,780	4

TS Sベンド (9060) JIS K6743品						TSソケット (9061) メーカー規格品					
 H=200(φ40~φ50) 300(φ75~φ150)						 メーカー規格品					
サイズ	価格	梱包数	サイズ	価格	梱包数	サイズ	価格	梱包数	サイズ	価格	梱包数
VP系			VP系			VP系			VP系		
Ⓢ 40	1,330	32	Ⓢ 75	4,430	15	200	5,140	1	150×125	4,380	4
Ⓢ 50	2,570	25	Ⓢ 100	6,910	8	250	7,760	1	200×150	11,140	1
			Ⓢ 150	23,520	2	300	11,230	1	250×200	15,730	1
									300×250	20,480	1
						VU系			VU系		
						Ⓢ 350	13,500	1	Ⓢ 350×300	24,070	1
						Ⓢ 400	22,680	1	Ⓢ 400×350	37,580	1

(注) (1) Ⓢ印は受注生産品です。(2) ⊗印はメーカー規格品です。
 (3) ●印は日本水道協会規格品ではありませんが、日本水道協会より塩化ビニル管・継手協会の団体規格として承認を得ております。

② HI・TS継手/JIS K6743





1個当：円

3 水道用硬質ポリ塩化ビニル管・継手

HI・TSソケット (6011) JIS K6743品				HI・TSエルボ (6012) JIS K6743品				HI・TSチーズ (6013) JIS K6743品				HI・TSバルブソケット (6031) JIS K6743品			
サイズ	価格	梱包数		サイズ	価格	梱包数		サイズ	価格	梱包数		サイズ	価格	梱包数	
		外箱	内箱			外箱	内箱			外箱	内箱			外箱	内箱
13	65	840	210	13	65	680	170	13	67	440	110	13	65	1000	250
16	70	520	130	16	75	400	100	16	110	240	60	16	70	720	180
20	85	340	85	20	105	240	60	20	150	160	40	20	75	440	110
25	120	200	50	25	160	140	35	25	235	80	20	25	120	240	60
30	155	140	35	30	210	100	25	30	315	60	15	30	150	160	40
40	270	80	40	40	370	60	30	40	550	30	15	40	225	100	50
50	420	48	24	50	580	30	15	50	880	20	10	50	350	80	40
● 65	710	30	—	● 65	1,040	20	—	● 65	1,550	14	—	⊗ 65	530	60	—
75	1,040	22	—	● 75	1,600	15	—	75	2,560	10	—	⊗ 75	760	36	—
100	2,090	10	—	● 100	3,150	7	—	100	5,370	4	—	⊗ 100	1,420	18	—
⊗ 125	3,700	8	—	⊗ 125	6,020	5	—	⊗ 125	8,690	3	—	HI・TSユニオンソケット (6041) JIS K6743品			
150	6,030	6	—	⊗ 150	10,320	4	—	150	16,690	2	—				
16×13	70	640	160	⊗ 20×13	100	400	100	16×13	110	320	80	サイズ			
20×13	85	480	120					20×13	140	200	50	13	60	900	225
20×16	85	400	100	HI・TS45°エルボ (6012) JIS K6743品				20×16	140	200	50	16	73	600	150
25×13	120	280	70					25×13	225	140	35	20	77	400	100
25×16	120	260	65	サイズ				25×16	225	120	30	25	115	240	60
25×20	120	240	60	価格	梱包数			25×20	225	100	25	30	160	160	40
30×20	155	160	40	外箱	内箱		30×13	300	100	25	40	240	100	50	
30×25	155	160	40	13	67	720	180	30×16	300	80	20	50	370	50	25
● 40×20	270	100	50	20	140	260	65	30×20	300	80	20	HI・TSキャップ (6042) JIS K6743品			
40×25	270	100	50	25	160	160	40	30×25	300	72	18				
40×30	270	90	45					40×13	510	60	30	サイズ			
● 50×25	420	50	25					40×16	510	56	28	13	65	1680	420
50×30	420	50	25					40×20	510	50	25	16	70	1000	250
50×40	420	50	25					40×25	510	46	23	20	75	680	170
● 65×50	710	40	—					40×30	510	46	23	25	100	400	100
75×50	1,030	30	—					50×13	830	40	20	30	110	260	65
⊗ 75×65	1,030	30	—					50×16	830	40	20	40	210	150	75
100×75	2,100	15	—					50×20	830	34	17	50	330	80	40
● 125×100	3,700	12	—					50×25	830	30	15	75	1,130	36	—
150×100	6,040	8	—					50×30	830	26	13	100	1,980	18	—
								50×40	830	22	11	150	4,050	8	—
								● 65×50	1,460	18	—	サイズ			
								75×25	2,090	18	—	13	65	1680	420
								75×40	2,090	14	—	16	70	1000	250
								75×50	2,090	12	—	20	75	680	170
								● 75×65	2,090	10	—	25	100	400	100
								100×50	4,400	6	—	30	110	260	65
								100×75	4,400	5	—	40	210	150	75
								⊗ 125×100	8,230	3	—	50	330	80	40
								150×75	15,570	3	—	75	1,130	36	—
								150×100	15,570	2	—	100	1,980	18	—
								⊗ 150×125	15,570	2	—	150	4,050	8	—

(注) (1) ⊗ 印はメーカー規格品です。
 (2) ● 印は日本水道協会規格品ではありませんが、日本水道協会より塩化ビニル管・継手協会の団体規格として承認を得ております。

HI・TS給水栓用ソケット HI-WS (6021) メーカー規格品				HI・TS給水栓用エルボ HI-WL (6022) メーカー規格品				HI・TS給水栓用チーズ HI-WT (6023) メーカー規格品				HI・TS座付給水栓エルボ HI-ZMWL (7034) メーカー規格品				HI・TS金属入バルブソケット HI-MVS (7031) JIS K6743品			
																			
サイズ	価格	梱包数		サイズ	価格	梱包数		サイズ	価格	梱包数		サイズ	価格	梱包数		サイズ	価格	梱包数	
		外箱	内箱			外箱	内箱			外箱	内箱			外箱	内箱			外箱	内箱
13	60	800	200	13	67	600	150	13	115	400	100	13	700	160	80	13	950	240	120
16×13	75	600	150	16×13	100	440	110	16×13	150	260	65	16×13	840	100	50	16×13	1,050	160	80
20	105	360	90	20	140	280	70	20	230	160	40	20×13	1,040	100	50	20	1,340	120	60
25	140	200	50	25	210	160	40									25	2,000	60	30
HI・TS金属入給水栓用ソケット HI-MWS (7028) JIS K6743品				HI・TS金属入給水栓用エルボ HI-MWL (7033) JIS K6743品				HI・TS金属入給水栓用チーズ HI-MWT (7030) JIS K6743品				HI・TSつば付水栓用ソケット HI-TMWS (7035) メーカー規格品							
																⊗			
サイズ	価格	梱包数		サイズ	価格	梱包数		サイズ	価格	梱包数		サイズ	価格	梱包数		⊗			
		外箱	内箱			外箱	内箱			外箱	内箱			外箱	内箱	⊗			
13	460	340	170	13	530	300	150	13	640	200	100	13	960	200	100	⊗	65	11,550	16
16×13	610	260	130	首長13	630	200	100	16×13	880	120	60	20×13	1,100	150	75	⊗	75	15,120	12
20	830	180	90	16×13	730	200	100	20	1,240	80	40					⊗	100	22,260	8
25	1,320	90	45	20	880	120	60	25	2,030	40	20								
20×13	750	200	100	25	1,330	70	35	20×13	1,050	100	50								
				20×13	800	160	80												

HI・TS90° ベンド (9662) JIS K6743品			HI・TS45° ベンド (9662) JIS K6743品			HI・TS22° 1/2ベンド (9662) JIS K6743品			HI・TS11° 1/4ベンド (9662) JIS K6743品			HI・TS5° 5/8ベンド (9662) JIS K6743品		
														
サイズ	価格	梱包数	サイズ	価格	梱包数	サイズ	価格	梱包数	サイズ	価格	梱包数	サイズ	価格	梱包数
HI・VP系			HI・VP系			HI・VP系			HI・VP系			HI・VP系		
⊗ 13	360	480	⊗ 13	330	500	⊗ 13	330	600	⊗ 13	310	600			
⊗ 16	370	250	⊗ 16	340	300	⊗ 16	340	300	⊗ 16	320	250			
20	380	160	20	360	200	20	360	200	⊗ 20	330	300			
25	510	100	25	460	100	25	460	100	⊗ 25	410	100			
30	890	60	30	740	80	30	740	80	30	640	80			
40	1,180	40	40	850	50	40	850	50	40	710	50	⊗ 40	710	50
50	1,870	17	50	1,190	27	50	1,190	35	50	960	35	⊗ 50	960	35
● 65	2,940	6	● 65	2,400	14	● 65	2,400	18	⊗ ● 65	2,140	20	⊗ ● 65	2,140	20
75	3,670	6	75	3,230	11	75	3,230	16	⊗ 75	2,960	18	⊗ ● 75	2,960	18
100	6,440	6	100	5,640	5	100	5,640	6	⊗ 100	5,300	10	⊗ 100	5,300	11
⊗ ● 125	10,700	4	⊗ ● 125	9,340	5	⊗ ● 125	9,340	5	⊗ ● 125	7,840	5	⊗ ● 125	7,840	5
⊗ 150	21,940	1	⊗ 150	17,560	4	⊗ 150	17,560	4	⊗ 150	12,850	4	⊗ 150	12,850	4

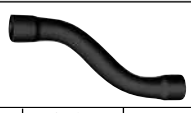
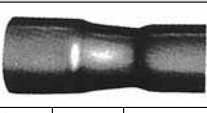
HI・TS S ベンド (9660) JIS K6743品						HI・TS ソケット (9661) メーカー規格品					
											
H=150(φ13~φ25) 200(φ30~φ50) 300(φ75~φ150)											
サイズ	価格	梱包数	サイズ	価格	梱包数	サイズ	価格	梱包数	サイズ	価格	梱包数
HI・VP系			HI・VP系			HI・VP系			HI・VP系		
⊗ 13	530	180	40	1,760	32	⊗ 200	7,270	1	⊗ 150×125	6,140	4
⊗ 16	570	130	50	3,390	25	⊗ 250	20,720	1	⊗ 200×150	15,620	1
20	590	100	⊗ 75	6,200	15	⊗ 300	27,220	1	⊗ 250×200	21,990	1
25	760	70	⊗ 100	9,670	8				⊗ 300×250	28,600	1
⊗ 30	1,340	50	⊗ 150	32,890	1						

(注) (1) ⊗印は受注生産品です。(2) ⊗印はメーカー規格品です。
(3) ●印は日本水道協会規格品ではありませんが、日本水道協会より塩化ビニル管・継手協会の団体規格として承認を得ております。

③ TSフランジ他

1個当：円

1個当：円

3

水道用硬質ポリ塩化ビニル管・継手

TSフランジ									
									
水道フランジ (7042) メーカー規格品			JIS 10Kフランジ (7142) メーカー規格品			JIS 5Kフランジ (7144) メーカー規格品			
サイズ	価格	梱包数	サイズ	価格	梱包数		サイズ	価格	梱包数
					外箱	内箱			
15(16)	-	-	15(16)	380	100	50	15(16)	380	80
20	-	-	20	430	100	50	20	430	80
25	-	-	25	650	60	30	25	650	60
32(30)	-	-	32(30)	840	50	25	32(30)	840	36
40	1,210	40	40	860	40	20	40	860	26
50	1,590	30	50	1,130	30	-	50	1,130	24
65	-	-	65	1,440	24	-	65	1,440	12
80(75)	2,770	12	80(75)	1,750	24	-	80(75)	1,750	12
100	3,680	8	100	2,500	12	-	100	2,500	10
125	4,780	6	125	3,040	9	-	125	3,040	8
150	7,880	3	150	4,940	6	-	150	4,940	8
200	8,550	3	200	6,540	4	-	200	-	-
250	11,990	2	250	9,120	3	-	250	-	-
300	15,730	2	300	11,470	2	-	300	-	-

HI・TSフランジ						
						
HI・水道フランジ (7542) メーカー規格品			HI・JIS 10Kフランジ (7642) メーカー規格品			
サイズ	価格	梱包数	サイズ	価格	梱包数	
					外箱	内箱
15(16)	-	-	15(16)	570	100	50
20	-	-	20	640	100	50
25	-	-	25	950	60	30
32(30)	-	-	32(30)	1,240	50	25
40	1,750	40	40	1,260	40	20
50	2,310	30	50	1,670	30	-
65	-	-	65	2,130	24	-
80(75)	4,020	12	80(75)	2,620	24	-
100	5,360	8	100	3,700	12	-
125	6,960	6	125	4,590	9	-
150	11,480	3	150	7,250	6	-
200	13,260	3	200	9,630	4	-
250	18,590	2	250	13,450	3	-
300	24,410	2	⊗300	17,680	2	-

1個当：円

射出成形ユニオン (伸縮継手) (1066) JIS K6743品			
			
サイズ	価格	梱包数	
		外箱	内箱
13	240	240	120
⊗16	480	160	80
20	400	130	65
25	540	90	45
30	770	60	30
40	920	40	20
50	1,260	24	12



(注) (1) ⊗印はメーカー規格品です。

(2) ユニオン (伸縮継手) の呼び径16mmは写真と形状が異なり、射出成形品ではありません。

4 関連製品

1. ハイゲート弁（内ネジ式）耐衝撃性硬質塩化ビニルソフトシール型仕切弁／JWWA B125

1セット当：円

ハイゲート弁 ゴム輪形 キャップ式 (7161) JWWA B-125品			ハイゲート弁 水道フランジ形 キャップ式 (7163) JWWA B-125品			ハイゲート弁 JIS 10Kフランジ形 キャップ式 (7165) メーカー規格品		
								
サイズ	価格	梱包数	サイズ	価格	梱包数	サイズ	価格	梱包数
50	31,630	1	⊗ 40	25,880	1	⊗ 40	25,880	1
75	43,400	1	50	31,630	1	⊗ 50	31,630	1
100	60,350	1	75	43,400	1	⊗ 75	43,400	1
⊗ 125	82,960	1	100	60,350	1	⊗ 100	60,350	1
⊗ 150	107,610	1	125	82,960	1	⊗ 150	107,610	1
			150	107,610	1			

4
関連製品

2. ゲートバルブ（内ネジ式）

1セット当：円

1セット当：円

ハイゲート弁 水道フランジ形-NAフランジ付 キャップ式 (7163) メーカー規格品		
		
サイズ	価格	梱包数
⊗ 40	39,220	1
⊗● 50	47,370	1
⊗● 75	69,000	1
⊗● 100	88,050	1
⊗● 125	130,420	1
⊗● 150	157,580	1

ゲートバルブ標準型 (Pタイプ) 上水フランジ形キャップ式 (7163) メーカー規格品		
旭有機材工業 (株) 製		
		
サイズ	価格	梱包数
⊗ 200	157,410	1
⊗ 250	232,310	1
⊗ 300	306,540	1

3. KVパッキン

1個当：円

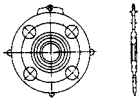
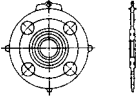
JIS 10Kフランジ形 (EPT) (9742) メーカー規格品						水道フランジ形 (SBR) (9743) メーカー規格品					
											
サイズ	価格	梱包数	サイズ	価格	梱包数	サイズ	価格	梱包数	サイズ	価格	梱包数
15	140	100	80	420	50	⊗ 40	330	200	250	1,490	60
20	160	100	100	530	50	50	370	200	300	1,770	40
25	200	100	125	680	30	75	580	100			
32	210	100	150	840	30	100	700	80			
40	240	100	200	1,040	20	125	860	80			
50	270	100	250	1,400	10	150	1,060	60			
65	350	50	300	1,660	10	200	1,320	70			

(注) (1)⊗印は受注生産品です。(2)⊗印はメーカー規格品です。(3)●のバルブ本体はJWWA B125規格品です。
 (4)ハイゲート弁(内ネジ式)のバルブは各サイズ共右回り開き(左閉じ)と左回り開き(右閉じ)の2種類があります。
 (5)ハイゲート弁(内ネジ式)、ゲートバルブ(内ネジ式)のフランジ形にはフランジ用パッキン及ワッシャーをセット部品として梱包しております。

4. レジコン弁室/メーカー規格品

① VB形セット品(標準組み合わせ仕様・トラック荷重T-25対応)(御参考価格)

鉄蓋φ600セット品 (SUSハシゴ形もご用意しております)

単位：円

品名	形状・寸法 (cm) (内りの長さ×幅×高さ)	価格	梱包数	備考
VB1015形	150×100×120	849,040	1	<ul style="list-style-type: none"> ●左記価格には、水抜き穴(防水栓付)1箇所、ステップ、蓋固定金具、調整リング、φ600鉄蓋・開閉用パールが含まれております。 ●配管用として2箇所開口してあります。(対応管径はφ300以下)。 ●左記価格には運賃は含まれておりません。 ●本体は分割タイプとし、接着剤の費用を含んでいます。
VB1018形	180×100×150	885,840	1	
VB1323形	230×130×150	1,062,510	1	
VB1430形	300×140×150	1,410,150	1	
VB1432形	320×140×170	1,618,580	1	
VB1515形	150×150×170	1,015,030	1	
VB1818形	180×180×170	1,323,860	1	
VB2020形	200×200×170	1,567,290	1	

親子蓋φ900×600セット品 (SUSハシゴ形もご用意しております)

単位：円

品名	形状・寸法 (cm) (内りの長さ×幅×高さ)	価格	梱包数	備考
VB1015形	150×100×120	1,178,870	1	<ul style="list-style-type: none"> ●左記価格には、水抜き穴(防水栓付)1箇所、ステップ、蓋固定金具、調整リング、φ900×600親子蓋・開閉用パールが含まれております。 ●配管用として2箇所開口してあります。(対応管径はφ300以下)。 ●左記価格には運賃は含まれておりません。 ●本体は分割タイプとし、接着剤の費用を含んでいます。
VB1018形	180×100×150	1,215,670	1	
VB1323形	230×130×150	1,379,570	1	
VB1430形	300×140×150	1,727,920	1	
VB1432形	320×140×170	1,936,350	1	
VB1515形	150×150×170	1,344,860	1	
VB1818形	180×180×170	1,653,690	1	
VB2020形	200×200×170	1,897,120	1	

② MB形セット品(御参考価格)

単位：円

品名	形状・寸法 (cm) (内りの長さ×幅×高さ)	価格	梱包数	備考
MB609-A形	90×60×70	299,390	1	<ul style="list-style-type: none"> ●左記価格には、水抜き穴(防水栓付)1箇所、ステップ、蓋固定金具が含まれております。 ●出入口の形状は丸形を標準としますが、角形人孔にも対応します。 ●左記価格には鉄蓋及び調コンリングは含まれておりません。 ●左記価格には運賃は含まれておりません。 ●本体は一体タイプを標準とし分割タイプも対応可能です。
MB609-B形	90×60×85	304,590	1	
MB609-C形	90×60×100	316,590	1	
MB612-A形	120×60×70	337,090	1	
MB612-B形	120×60×85	344,370	1	
MB612-C形	120×60×100	358,190	1	
MB912-A形	120×90×69	408,330	1	
MB912-B形	120×90×84	417,430	1	
MB912-C形	120×90×99	433,330	1	

(注) (1) 現地車上海渡し価格です。運賃は別途申し受けます。(2) 上記以外の寸法については、別途ご相談ください。
(3) レジコン弁室は受注生産品です。

5. 貯水機能付防災ヘッダー「貯めてるゾー」

1個当：円

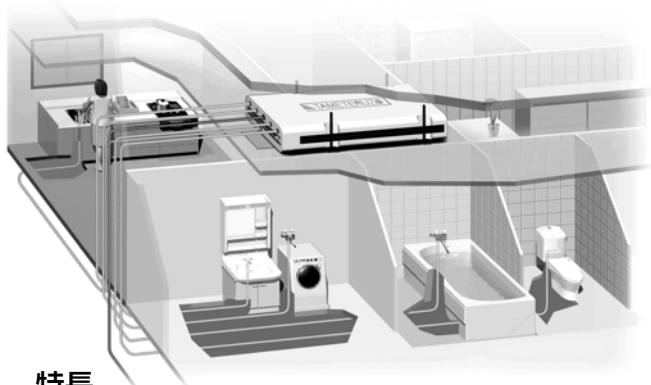

特長

- ・36ℓの水道水を備蓄
※4人家族で1人1日3ℓで3日分の水道水
- ・備蓄水の取り出しも簡単
- ・常に新しい水道水を備蓄
- ・不用意な水の流水を自動ストップ
- ・特別なメンテナンスは必要なし

名称	品番	価格
本体	8900	オープン価格
木造住宅用固定金具	8901	オープン価格
RC住宅用固定金具	8901	オープン価格

4
関連製品

II. 農水専用パイプ・継手

5 一般用硬質ポリ塩化ビニル管・継手/JIS K6741

1. パイプ/JIS K6741





① 直管/JIS K6741

1本当：円

VPパイプ (1001) JIS K6741品				VMパイプ (1002) JIS K6741品				VUパイプ (1005) JIS K6741品				HIパイプ (6001) JIS K6741品			
															
サイズ	価格	梱包数	参考質量 kg/束	サイズ	価格	梱包数	参考質量 kg/束	サイズ	価格	梱包数	参考質量 kg/束	サイズ	価格	梱包数	参考質量 kg/束
全長4m				全長4m				全長4m				全長4m			
40	1,960	7	22	350	61,700	1	98	40	1,020	20	33	※ 40	P1-10をご参照ください。		
50	2,740	5	22	400	79,210	1	125	50	1,300	15	31	※ 50	4,460 5 28		
65	3,500	5	29	450	99,390	1	157	65	1,970	10	33	※ 65	P1-10をご参照ください。		
75	5,360	3	26	500	121,320	1	192	75	2,630	7	32	※ 75	13,140 2 35		
100	7,880	2	27					100	3,940	5	35	※ 100	P1-10をご参照ください。		
125	10,120	2	36					125	6,410	3	33	※ 125	29,810 1 40		
150	15,220	1	27					150	9,200	1	16	※ 150	45,550 1 61		
200	22,700	1	41					200	15,220	1	26	⊗ 300	64,630 1 86		
250	35,230	1	62					250	22,780	1	39				
300	50,060	1	88					300	32,050	1	55				
								350	43,280	1	72				
								400	57,400	1	92				
								450	72,590	1	116				
								500	88,890	1	141				
								600	132,480	1	211				

② ゴム輪受口パイプ/JIS K6741

1本当：円



SGR-NAパイプ (VP) (4201) JIS K6741品				SGR-NAパイプ (VM) (4202) JIS K6741品				SGR-NAパイプ (VU) (4205) JIS K6741品				HI・SGR-NAパイプ (6401) JIS K6741品															
																											
サイズ	価格	梱包数	参考質量 kg/束	サイズ	価格	梱包数	参考質量 kg/束	サイズ	価格	梱包数	参考質量 kg/束	サイズ	価格	梱包数	参考質量 kg/束												
有効長5m				有効長5m				有効長5m				有効長5m															
⊗ 40	2,780	7	29	350	82,220	1	130	75	3,770	4	24	⊗ 40	3,870	7	28												
※ 50				400				105,550				1				167	100	5,660	3	27	※ 50						
※ 75				P1-10をご参照ください。				⊗ 450				133,440				1	210	125	9,170	2	29	P1-10をご参照ください。					
※ 100				200				33,910				1				54	⊗ 500	167,870	1	258	150	13,200	1	21	※ 100	42,010 1 53	
※ 125				250				52,010				1				82				200	22,010	1	35	※ 125	63,770 1 80		
※ 150	300	74,320	1	117				250	33,120	1	52	※ 150	89,090 1 114														
200								300	46,700	1	72	200															
250								350	63,080	1	96	⊗ 250															
300								400	82,350	1	123	⊗ 300															
								450	103,710	1	154																
								500	127,070	1	189																
								600	192,840	1	287																
有効長4m				有効長4m				有効長4m																			
⊗ 200	29,690	1	44	⊗ 350	69,980	1	106	75	3,260	4	19																
⊗ 250	45,210	1	67	⊗ 400	92,770	1	136	100	4,890	3	22																
⊗ 300	64,440	1	95	⊗ 450	118,360	1	171	125	7,930	2	24																
				⊗ 500	148,880	1	210	150	11,450	1	17																
								200	19,100	1	28																
								250	28,040	1	42																
								300	39,460	1	59																
								350	52,170	1	78																
								400	68,530	1	100																
								450	87,190	1	126																
								500	110,110	1	154																
								600	169,190	1	235																

(注) (1) ⊗印は受注生産品です。(2) ⊗印はメーカー規格品です。(3) ※印はP1-10(水道用)をご参照ください。

5 一般用硬質ポリ塩化ビニル管・継手



③ 接着受口 (TS) パイプ / JIS K6741

1本当：円

VPパイプ (1301) JIS K6741品				VMパイプ (1302) JIS K6741品				VUパイプ (1305) JIS K6741品			
											
サイズ	価格	梱包数	参考質量 kg/束	サイズ	価格	梱包数	参考質量 kg/束	サイズ	価格	梱包数	参考質量 kg/束
有効長4m				有効長4m				有効長4m			
⊗ 50	2,850	5	23	350	67,720	1	107	⊗ 50	1,310	15	31
⊗ 65	3,670	5	29	400	87,920	1	139	⊗ 65	2,070	10	33
75	5,600	3	27	Ⓜ 450	111,690	1	177	75	2,910	7	33
100	8,710	2	28	Ⓜ 500	137,850	1	218	100	4,380	5	36
125	11,460	2	37					125	6,940	3	34
150	17,340	1	28					150	10,050	1	16
200	26,720	1	43					200	17,110	1	28
250	41,340	1	66					250	25,720	1	42
300	59,330	1	96					300	36,540	1	59
								350	48,750	1	79
								400	62,990	1	102
								450	79,800	1	130
								500	98,850	1	160
								600	152,770	1	245
有効長5m								有効長5m			
⊗ 50	3,550	5	28					Ⓜ ⊗ 50	1,630	15	40
⊗ 75	6,970	3	34					75	-	-	-
Ⓜ ⊗ 100	10,830	2	35					Ⓜ ⊗ 100	5,450	5	44
Ⓜ ⊗ 125	14,250	2	46					125	-	-	-
Ⓜ ⊗ 150	21,510	1	35					Ⓜ ⊗ 150	12,480	1	20
Ⓜ ⊗ 200	33,030	1	53					Ⓜ ⊗ 200	21,160	1	34

④ VTパイプ

1本当：円

直管 全長4m (1006) メーカー規格品				接着受口(TS)直管 全長4m (1306) メーカー規格品			
							
サイズ	価格	梱包数	参考質量 kg/束	サイズ	価格	梱包数	参考質量 kg/束
44× 60	5,510	7	52	Ⓜ 44× 60	5,470	7	52
60× 76	6,670	5	49	Ⓜ 60× 76	-	-	-
70× 89	9,240	4	54	Ⓜ 70× 89	9,180	4	54
Ⓜ 94× 114	12,730	2	37	Ⓜ 94× 114	12,650	2	37
Ⓜ 120× 140	15,930	2	47	Ⓜ 120× 140	15,820	2	47
Ⓜ 139× 165	24,190	1	36	Ⓜ 139× 165	24,020	1	36
Ⓜ 186× 216	36,920	1	54	Ⓜ 186× 216	36,660	1	54
Ⓜ 237× 267	46,280	1	68	Ⓜ 237× 267	-	-	-

(注) (1) Ⓜ印は受注生産品です。(2) ⊗印はメーカー規格品です。

2. ゴム輪形継手・異形管

① SGR-NA-FN形異形管（離脱防止内蔵型FRP製異形管）

VUパイプ・VPパイプ（呼び径75～300）・VMパイプ（呼び径350～500）用価格表

1個当：円

SGR-NA-FN形 両受短管 (7410) メーカー規格品				SGR-NA-FN形 90°曲管 (7462) メーカー規格品				SGR-NA-FN形 45°曲管 (7462) メーカー規格品			
サイズ	VU	VP	VM	サイズ	VU	VP	VM	サイズ	VU	VP	VM
	価格				価格				価格		
Ⓢ 75	27,990	33,600	-	Ⓢ 75	46,790	56,150	-	Ⓢ 75	40,530	48,640	-
Ⓢ 100	36,410	41,110	-	Ⓢ 100	51,850	62,790	-	Ⓢ 100	45,120	51,400	-
Ⓢ 150	56,460	57,340	-	Ⓢ 150	78,490	85,740	-	Ⓢ 150	67,780	76,050	-
Ⓢ 200	61,610	62,320	-	Ⓢ 200	89,730	98,180	-	Ⓢ 200	75,290	87,640	-
Ⓢ 250	88,240	105,890	-	Ⓢ 250	145,280	174,330	-	Ⓢ 250	120,520	144,630	-
Ⓢ 300	111,520	133,830	-	Ⓢ 300	197,210	236,660	-	Ⓢ 300	162,810	195,360	-
Ⓢ 350	141,510	-	169,800	Ⓢ 350	235,250	-	282,300	Ⓢ 350	195,740	-	234,880
Ⓢ 400	186,890	-	224,270	Ⓢ 400	258,280	-	309,940	Ⓢ 400	229,070	-	274,890
Ⓢ 450	246,900	-	296,280	Ⓢ 450	329,780	-	395,730	Ⓢ 450	291,170	-	349,410
Ⓢ 500	309,830	-	371,800	Ⓢ 500	399,990	-	479,980	Ⓢ 500	355,530	-	426,630

1個当：円

SGR-NA-FN形 22 1/2°曲管 (7462) メーカー規格品				SGR-NA-FN形 1 1/4°曲管 (7462) メーカー規格品				SGR-NA-FN形 5 5/8°曲管 (7462) メーカー規格品			
サイズ	VU	VP	VM	サイズ	VU	VP	VM	サイズ	VU	VP	VM
	価格				価格				価格		
Ⓢ 75	33,090	39,710	-	Ⓢ 75	33,090	39,710	-	Ⓢ 75	30,340	36,360	-
Ⓢ 100	37,660	42,350	-	Ⓢ 100	37,660	42,350	-	Ⓢ 100	37,130	40,990	-
Ⓢ 150	58,180	62,240	-	Ⓢ 150	58,180	62,240	-	Ⓢ 150	54,910	61,530	-
Ⓢ 200	63,220	70,240	-	Ⓢ 200	63,220	70,240	-	Ⓢ 200	59,730	69,550	-
Ⓢ 250	105,770	126,930	-	Ⓢ 250	105,770	126,930	-	Ⓢ 250	105,720	124,300	-
Ⓢ 300	139,780	165,020	-	Ⓢ 300	139,780	165,020	-	Ⓢ 300	139,730	156,380	-
Ⓢ 350	169,600	-	198,540	Ⓢ 350	169,600	-	198,540	Ⓢ 350	169,240	-	190,390
Ⓢ 400	198,880	-	238,660	Ⓢ 400	198,880	-	238,660	Ⓢ 400	195,340	-	234,410
Ⓢ 450	256,040	-	307,240	Ⓢ 450	256,040	-	307,240	Ⓢ 450	251,860	-	302,240
Ⓢ 500	310,740	-	372,890	Ⓢ 500	310,740	-	372,890	Ⓢ 500	305,990	-	367,190

1個当：円

SGR-NA-FN形任意角度曲管 2片曲管 0°~5° 59' (7462) メーカー規格品				SGR-NA-FN形任意角度曲管 2片曲管 6°~28° 59' (7462) メーカー規格品				SGR-NA-FN形任意角度曲管 3片曲管 29°~58° 59' (7462) メーカー規格品				SGR-NA-FN形任意角度曲管 4片曲管 59°~89° 59' (7462) メーカー規格品			
サイズ	VU	VP	VM	サイズ	VU	VP	VM	サイズ	VU	VP	VM	サイズ	VU	VP	VM
	価格				価格				価格				価格		
Ⓢ 150	65,900	73,840	-	Ⓢ 150	69,820	74,690	-	Ⓢ 150	81,340	91,260	-	Ⓢ 150	94,190	102,890	-
Ⓢ 200	71,680	83,460	-	Ⓢ 200	75,870	84,290	-	Ⓢ 200	90,350	105,170	-	Ⓢ 200	107,680	117,820	-
Ⓢ 250	126,870	149,160	-	Ⓢ 250	126,930	152,320	-	Ⓢ 250	144,630	173,560	-	Ⓢ 250	174,340	209,200	-
Ⓢ 300	167,680	187,660	-	Ⓢ 300	167,740	198,030	-	Ⓢ 300	195,380	234,440	-	Ⓢ 300	236,660	284,000	-
Ⓢ 350	203,090	-	228,470	Ⓢ 350	203,520	-	238,250	Ⓢ 350	234,890	-	281,860	Ⓢ 350	282,300	-	338,760
Ⓢ 400	234,410	-	281,300	Ⓢ 400	238,660	-	286,400	Ⓢ 400	274,890	-	329,870	Ⓢ 400	309,940	-	371,930
Ⓢ 450	302,240	-	362,690	Ⓢ 450	307,250	-	368,690	Ⓢ 450	349,410	-	419,300	Ⓢ 450	395,740	-	474,880
Ⓢ 500	367,190	-	440,630	Ⓢ 500	372,890	-	447,470	Ⓢ 500	426,640	-	511,960	Ⓢ 500	479,990	-	575,980

(注) (1) Ⓢ印は受注生産品です。
(2) 梱包数は全て1個です。

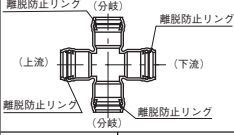
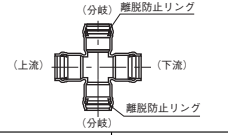
サイズ	SGR-NA-FN形十字管(全方離脱防止リング内蔵型)(7434) メーカー規格品		SGR-NA-FN形十字管(分岐部離脱防止リング内蔵型)(7434) メーカー規格品	
				
	VU	VP・VM	VU	VP・VM
価格		価格		
Ⓜ 75×75	52,020	60,600	38,180	42,300
Ⓜ 100×75	57,020	66,290	40,180	44,750
Ⓜ 100×100	60,700	67,740	43,860	48,720
Ⓜ 125×75	62,390	69,700	41,000	46,520
Ⓜ 150×75	71,470	79,930	41,240	49,700
Ⓜ 150×100	75,720	88,430	44,730	54,560
Ⓜ 150×150	94,670	113,610	70,460	84,550
Ⓜ 200×75	82,040	93,460	45,930	55,990
Ⓜ 200×100	87,870	94,840	52,630	62,520
Ⓜ 200×125	96,300	109,550	61,060	87,470
Ⓜ 200×150	110,380	121,200	72,560	90,270
Ⓜ 200×200	125,060	138,380	90,920	111,810
Ⓜ 250×75	124,310	149,180	54,700	71,020
Ⓜ 250×100	131,920	158,310	59,130	80,030
Ⓜ 250×125	147,420	176,910	69,830	96,000
Ⓜ 250×150	165,900	185,820	88,890	117,580
Ⓜ 250×200	178,170	206,660	107,630	136,120
Ⓜ 250×250	211,640	253,960	146,680	183,680
Ⓜ 300×75	157,040	188,120	68,750	76,780
Ⓜ 300×100	164,820	197,790	76,660	96,500
Ⓜ 300×125	181,340	217,610	86,650	96,590
Ⓜ 300×150	190,380	228,460	99,080	135,830
Ⓜ 300×200	213,580	252,320	137,330	164,800
Ⓜ 300×250	247,640	297,160	171,360	205,640
Ⓜ 300×300	283,350	340,010	207,100	248,520
Ⓜ 350×75	185,380	222,460	71,980	94,240
Ⓜ 350×100	193,160	223,000	94,120	104,940
Ⓜ 350×125	208,230	249,880	109,280	131,140
Ⓜ 350×150	221,740	266,090	117,540	141,050
Ⓜ 350×200	240,600	283,020	141,590	169,910
Ⓜ 350×250	273,800	328,560	174,820	209,790
Ⓜ 350×300	308,130	369,760	209,140	250,970
Ⓜ 350×350	345,480	414,580	246,520	295,830
Ⓜ 400×75	214,860	257,840	98,440	118,130
Ⓜ 400×100	223,160	267,800	106,740	128,090
Ⓜ 400×125	239,680	287,620	123,240	147,890
Ⓜ 400×150	258,880	310,660	142,460	170,960
Ⓜ 400×200	271,350	325,620	154,940	185,930
Ⓜ 400×250	304,760	365,720	188,330	226,000
Ⓜ 400×300	339,060	406,880	222,640	267,170
Ⓜ 400×350	376,280	451,540	259,240	311,090
Ⓜ 400×400	412,130	494,550	295,700	354,840
Ⓜ 450×75	270,400	324,480	109,620	131,550
Ⓜ 450×100	278,920	334,710	118,130	141,760
Ⓜ 450×125	295,780	354,940	134,990	161,990
Ⓜ 450×150	315,180	378,220	154,410	185,300
Ⓜ 450×200	328,560	394,280	167,870	201,450
Ⓜ 450×250	362,640	435,170	201,830	242,200
Ⓜ 450×300	397,860	477,440	237,090	284,510
Ⓜ 450×350	435,350	522,420	274,580	329,500
Ⓜ 450×400	471,410	565,700	310,640	372,770
Ⓜ 450×450	530,550	636,660	359,000	430,800
Ⓜ 500×75	298,220	357,870	125,690	150,830
Ⓜ 500×100	306,680	368,020	134,980	161,980
Ⓜ 500×125	322,720	387,270	152,610	183,140
Ⓜ 500×150	341,310	409,580	173,080	207,700
Ⓜ 500×200	354,380	425,260	187,440	224,930
Ⓜ 500×250	386,420	463,710	222,720	267,270
Ⓜ 500×300	419,800	503,760	259,560	311,480
Ⓜ 500×350	455,090	546,110	298,250	357,900
Ⓜ 500×400	489,150	586,980	335,700	402,840
Ⓜ 500×450	544,580	653,500	360,620	432,750
Ⓜ 500×500	594,990	713,990	411,030	493,240

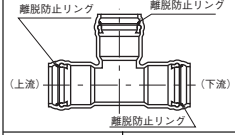
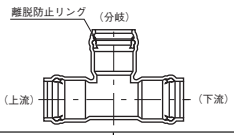
サイズ	SGR-NA-FN形T字管(全方離脱防止リング内蔵型)(7423) メーカー規格品		SGR-NA-FN形T字管(分岐部離脱防止リング内蔵型)(7423) メーカー規格品	
				
	VU	VP・VM	VU	VP・VM
価格		価格		
Ⓜ 75×75	39,850	43,460	26,190	29,710
Ⓜ 100×75	44,770	48,340	28,140	31,710
Ⓜ 100×100	47,100	50,840	31,090	34,210
Ⓜ 125×75	50,740	56,430	31,680	43,050
Ⓜ 150×75	58,220	67,050	33,340	38,010
Ⓜ 150×100	67,640	70,500	36,670	41,890
Ⓜ 150×150	76,740	83,430	48,200	56,080
Ⓜ 200×75	70,260	78,440	34,450	44,280
Ⓜ 200×100	73,990	82,410	40,640	45,770
Ⓜ 200×125	79,560	92,290	47,280	57,030
Ⓜ 200×150	85,580	102,540	51,420	73,760
Ⓜ 200×200	99,140	108,020	65,000	73,880
Ⓜ 250×75	113,940	136,730	43,780	54,000
Ⓜ 250×100	118,790	142,550	47,320	60,820
Ⓜ 250×125	127,820	153,380	54,480	69,490
Ⓜ 250×150	138,270	163,970	62,470	75,800
Ⓜ 250×200	145,770	174,920	73,490	95,140
Ⓜ 250×250	164,670	197,600	103,010	123,620
Ⓜ 300×75	145,420	174,510	53,990	73,800
Ⓜ 300×100	151,740	182,090	55,480	75,820
Ⓜ 300×125	161,280	193,540	66,140	85,040
Ⓜ 300×150	165,650	198,780	70,130	104,920
Ⓜ 300×200	180,780	216,940	99,440	125,440
Ⓜ 300×250	200,660	240,780	124,400	149,280
Ⓜ 300×300	222,040	266,450	145,790	174,950
Ⓜ 350×75	174,650	207,090	69,730	87,050
Ⓜ 350×100	179,900	212,530	74,430	92,010
Ⓜ 350×125	189,600	227,520	82,680	103,380
Ⓜ 350×150	195,800	230,750	90,760	110,820
Ⓜ 350×200	208,220	249,860	109,250	129,180
Ⓜ 350×250	228,330	273,990	129,140	154,960
Ⓜ 350×300	249,170	299,010	150,200	180,240
Ⓜ 350×350	270,500	324,590	171,540	205,850
Ⓜ 400×75	200,520	240,630	84,080	100,890
Ⓜ 400×100	206,060	247,260	89,630	107,560
Ⓜ 400×125	216,330	259,590	99,900	119,880
Ⓜ 400×150	227,040	272,450	110,610	132,720
Ⓜ 400×200	235,600	282,720	119,150	142,980
Ⓜ 400×250	255,110	306,140	138,710	166,460
Ⓜ 400×300	275,970	331,160	159,520	191,430
Ⓜ 400×350	297,510	357,000	181,080	217,300
Ⓜ 400×400	318,470	382,170	202,050	242,460
Ⓜ 450×75	255,160	306,200	94,400	113,270
Ⓜ 450×100	260,940	313,130	100,130	120,160
Ⓜ 450×125	271,550	325,860	110,720	132,870
Ⓜ 450×150	282,760	339,320	121,980	146,380
Ⓜ 450×200	291,740	350,080	130,970	157,170
Ⓜ 450×250	312,390	374,860	151,620	181,950
Ⓜ 450×300	333,940	400,730	173,150	207,780
Ⓜ 450×350	355,460	426,540	194,680	233,620
Ⓜ 450×400	377,600	453,110	216,820	260,190
Ⓜ 450×450	410,570	492,690	249,800	299,760
Ⓜ 500×75	311,930	374,320	109,550	131,460
Ⓜ 500×100	318,290	381,950	115,900	139,080
Ⓜ 500×125	329,560	395,480	127,190	152,630
Ⓜ 500×150	341,270	409,520	138,920	166,710
Ⓜ 500×200	351,330	421,590	148,970	178,770
Ⓜ 500×250	373,140	447,770	170,800	204,960
Ⓜ 500×300	396,410	475,700	194,070	232,920
Ⓜ 500×350	419,630	503,560	217,280	260,740
Ⓜ 500×400	442,350	530,820	239,990	287,990
Ⓜ 500×450	476,160	571,400	273,810	328,580
Ⓜ 500×500	509,070	610,880	306,710	368,060

(注) (1) Ⓜ印は受注生産品です。(2) 梱包数は全て1個です。

(3) 十字管のサイズは(上流)(下流)×(分岐)(分岐)を表し、T字管のサイズは(上流)(下流)×(分岐)を表します。

1個当:円

1個当:円

サイズ	SGR-NA-FN形1段落T字管 (全方離脱防止リング内蔵型) (7435) メーカー規格品		SGR-NA-FN形1段落T字管 (分岐部離脱防止リング内蔵型) (7435) メーカー規格品	
	VU	VP・VM	VU	VP・VM
	価格		価格	
Ⓜ 200×150× 75	66,070	74,380	35,700	43,390
Ⓜ 200×150×100	69,870	76,430	38,860	57,000
Ⓜ 200×150×125	78,200	88,380	46,460	61,000
Ⓜ 200×150×150	83,860	92,560	54,020	78,380
Ⓜ 200×150×200	94,730	104,210	65,360	90,110
Ⓜ 250×200× 75	105,450	112,630	48,390	61,670
Ⓜ 250×200×100	110,520	127,340	51,600	62,000
Ⓜ 250×200×125	119,760	133,220	58,060	62,480
Ⓜ 250×200×150	122,680	139,760	66,870	90,630
Ⓜ 250×200×200	136,000	148,900	77,030	103,490
Ⓜ 250×200×250	162,080	186,020	104,240	125,090
Ⓜ 300×250× 75	140,860	169,040	72,400	87,760
Ⓜ 300×250×100	146,560	175,880	75,590	93,650
Ⓜ 300×250×125	156,360	187,640	86,420	105,110
Ⓜ 300×250×150	167,820	201,390	91,290	109,550
Ⓜ 300×250×200	181,530	217,230	105,100	126,120
Ⓜ 300×250×250	202,360	242,840	134,970	161,960
Ⓜ 300×250×300	225,170	270,210	154,290	185,140
Ⓜ 350×300× 75	171,120	205,350	83,480	100,180
Ⓜ 350×300×100	176,780	212,130	89,150	106,980
Ⓜ 350×300×125	187,130	224,560	99,520	119,430
Ⓜ 350×300×150	198,700	238,440	111,110	133,340
Ⓜ 350×300×200	213,360	256,040	125,280	150,340
Ⓜ 350×300×250	234,690	281,630	147,090	176,510
Ⓜ 350×300×300	257,250	308,690	169,650	203,580
Ⓜ 350×300×350	280,680	336,820	193,070	231,690
Ⓜ 400×350× 75	194,180	233,020	88,850	106,620
Ⓜ 400×350×100	200,040	240,050	94,680	113,620
Ⓜ 400×350×125	210,720	252,870	105,360	126,440
Ⓜ 400×350×150	221,690	266,030	116,370	139,650
Ⓜ 400×350×200	236,980	284,380	131,660	158,000
Ⓜ 400×350×250	257,680	309,220	152,360	182,840
Ⓜ 400×350×300	280,010	336,020	174,660	209,600
Ⓜ 400×350×350	302,870	363,450	197,540	237,050
Ⓜ 400×350×400	325,260	390,320	219,930	263,920
Ⓜ 450×400× 75	238,400	286,080	99,800	119,760
Ⓜ 450×400×100	244,420	293,310	105,830	127,000
Ⓜ 450×400×125	255,350	306,420	116,790	140,150
Ⓜ 450×400×150	267,080	320,490	128,460	154,160
Ⓜ 450×400×200	283,560	340,280	144,950	173,940
Ⓜ 450×400×250	305,440	363,450	166,840	200,210
Ⓜ 450×400×300	328,560	394,280	189,980	227,980
Ⓜ 450×400×350	351,470	421,770	212,870	255,450
Ⓜ 450×400×400	374,970	449,960	236,370	283,650
Ⓜ 450×400×450	409,190	491,030	270,590	324,710
Ⓜ 500×450× 75	297,650	357,180	116,090	139,310
Ⓜ 500×450×100	304,360	365,240	122,800	147,360
Ⓜ 500×450×125	316,080	379,300	134,520	161,430
Ⓜ 500×450×150	328,220	393,860	146,680	176,020
Ⓜ 500×450×200	347,000	416,390	165,440	198,530
Ⓜ 500×450×250	370,310	444,380	188,740	226,490
Ⓜ 500×450×300	395,390	474,470	213,820	256,590
Ⓜ 500×450×350	420,120	504,150	238,560	286,280
Ⓜ 500×450×400	444,340	533,210	262,780	315,340
Ⓜ 500×450×450	479,560	575,480	298,000	357,600
Ⓜ 500×450×500	514,140	616,970	332,580	399,100

サイズ	SGR-NA-FN形2段落T字管 (全方離脱防止リング内蔵型) (7455) メーカー規格品		SGR-NA-FN形2段落T字管 (分岐部離脱防止リング内蔵型) (7455) メーカー規格品	
	VU	VP・VM	VU	VP・VM
	価格		価格	
Ⓜ 200×125× 75	70,100	81,600	36,370	43,770
Ⓜ 200×125×100	74,320	89,190	47,980	57,580
Ⓜ 200×125×125	75,860	98,500	55,760	66,920
Ⓜ 200×125×150	84,390	107,480	63,000	72,000
Ⓜ 200×125×200	91,700	133,860	65,020	90,110
Ⓜ 250×150× 75	102,540	117,930	44,820	63,280
Ⓜ 250×150×100	102,720	120,550	48,990	68,820
Ⓜ 250×150×125	106,970	126,570	63,000	74,000
Ⓜ 250×150×150	116,780	140,130	63,080	74,620
Ⓜ 250×150×200	128,510	148,070	72,720	103,490
Ⓜ 250×150×250	145,440	174,530	104,240	125,090
Ⓜ 300×200× 75	117,940	141,530	69,470	83,370
Ⓜ 300×200×100	123,100	147,720	74,360	89,240
Ⓜ 300×200×125	132,030	158,440	83,970	100,770
Ⓜ 300×200×150	154,980	182,820	91,290	109,550
Ⓜ 300×200×200	163,080	194,750	101,920	124,490
Ⓜ 300×200×250	191,240	229,480	133,420	160,110
Ⓜ 300×200×300	214,010	256,820	150,200	180,240
Ⓜ 350×250× 75	162,280	194,740	83,480	100,180
Ⓜ 350×250×100	152,660	183,200	89,150	106,980
Ⓜ 350×250×125	162,080	194,500	99,520	119,430
Ⓜ 350×250×150	172,600	207,120	111,050	133,260
Ⓜ 350×250×200	204,510	245,420	125,700	150,840
Ⓜ 350×250×250	225,840	271,010	147,090	176,510
Ⓜ 350×250×300	248,390	298,070	169,650	203,580
Ⓜ 350×250×350	271,840	326,210	193,070	231,690
Ⓜ 400×300× 75	166,700	200,040	88,850	106,620
Ⓜ 400×300×100	172,020	206,430	94,800	113,760
Ⓜ 400×300×125	181,740	218,090	105,360	126,440
Ⓜ 400×300×150	191,720	230,060	116,370	139,650
Ⓜ 400×300×200	205,610	246,740	131,660	158,000
Ⓜ 400×300×250	246,870	296,240	152,360	182,840
Ⓜ 400×300×300	269,200	323,040	174,660	209,600
Ⓜ 400×300×350	292,060	350,480	197,540	237,050
Ⓜ 400×300×400	314,450	377,340	219,930	263,910
Ⓜ 450×350× 75	206,640	247,970	99,800	119,760
Ⓜ 450×350×100	212,130	254,560	105,830	127,000
Ⓜ 450×350×125	222,060	266,480	116,790	140,150
Ⓜ 450×350×150	232,710	279,260	128,460	154,160
Ⓜ 450×350×200	247,900	297,480	145,460	174,560
Ⓜ 450×350×250	294,350	353,220	166,840	200,210
Ⓜ 450×350×300	317,480	380,980	189,980	227,980
Ⓜ 450×350×350	340,380	408,460	212,870	255,450
Ⓜ 450×350×400	363,880	436,660	236,370	283,650
Ⓜ 450×350×450	398,100	477,720	270,590	324,710
Ⓜ 500×400× 75	250,430	300,520	116,090	139,310
Ⓜ 500×400×100	256,530	307,840	122,800	147,360
Ⓜ 500×400×125	267,180	320,620	134,520	161,430
Ⓜ 500×400×150	278,210	333,860	133,340	160,010
Ⓜ 500×400×200	295,300	354,360	150,410	180,500
Ⓜ 500×400×250	320,640	384,770	171,590	205,910
Ⓜ 500×400×300	339,280	407,140	194,380	233,260
Ⓜ 500×400×350	361,780	434,140	216,880	260,260
Ⓜ 500×400×400	383,790	460,540	238,890	286,670
Ⓜ 500×400×450	415,800	498,960	270,900	325,080
Ⓜ 500×400×500	447,240	536,690	302,340	362,810

5 一般用硬質ポリ塩化ビニル管・継手

(注) (1) Ⓜ印は受注生産品です。(2) 梱包数は全て1個です。
(3) T字管のサイズは(上流)×(下流)×(分岐)を表します。

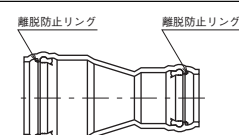
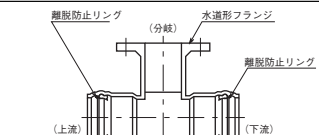
SGR-NA-FN形片落管 (7411) メーカー規格品			SGR-NA-FN形フランジ付T字管 (7433) メーカー規格品					
								
サイズ	VU	VP・VM	サイズ	VU	VP・VM	サイズ	VU	VP・VM
	価格			価格			価格	
⊗ 100×75	33,280	38,500	⊗ 75×75	55,890	63,920	⊗ 350×75	192,180	228,140
⊗ 150×100	45,470	49,500	⊗ 100×75	59,520	68,610	⊗ 350×100	199,200	233,280
⊗ 200×100	49,200	55,930	⊗ 100×100	65,390	78,470	⊗ 350×125	208,160	249,780
⊗ 200×125	49,500	59,400	⊗ 125×75	71,020	79,020	⊗ 350×150	211,860	254,240
⊗ 200×150	52,310	62,770	⊗ 150×75	81,880	90,320	⊗ 400×75	216,900	260,280
⊗ 250×100	77,420	92,670	⊗ 150×100	88,170	95,650	⊗ 400×100	222,540	267,050
⊗ 250×150	87,960	96,920	⊗ 150×150	104,010	114,350	⊗ 400×125	226,780	272,140
⊗ 250×200	92,660	97,920	⊗ 200×75	89,710	94,860	⊗ 400×150	229,830	275,790
⊗ 300×100	100,830	119,380	⊗ 200×100	96,460	107,340	⊗ 450×75	272,850	327,410
⊗ 300×200	108,430	121,330	⊗ 200×125	108,080	117,610	⊗ 450×100	279,320	335,190
⊗ 300×250	135,510	145,520	⊗ 200×150	112,780	135,340	⊗ 450×125	281,780	338,140
⊗ 350×250	150,320	162,860	⊗ 250×75	128,070	153,680	⊗ 450×150	284,120	340,940
⊗ 350×300	162,570	173,610	⊗ 250×100	133,400	160,070	⊗ 500×75	326,780	392,130
⊗ 400×300	177,180	212,620	⊗ 250×125	138,760	166,520	⊗ 500×100	333,410	400,100
⊗ 400×350	187,980	225,580	⊗ 250×150	142,240	170,690	⊗ 500×125	337,660	405,200
⊗ 450×350	252,950	303,540	⊗ 300×75	163,520	196,220	⊗ 500×150	340,530	408,640
⊗ 450×400	271,670	326,010	⊗ 300×100	169,540	203,450			
⊗ 500×400	300,770	360,930	⊗ 300×125	174,090	208,900			
⊗ 500×450	330,510	396,600	⊗ 300×150	178,220	213,860			

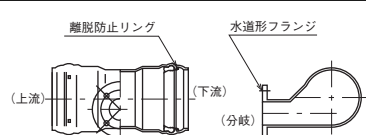
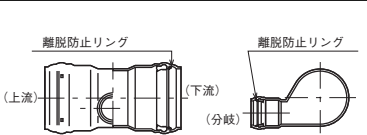
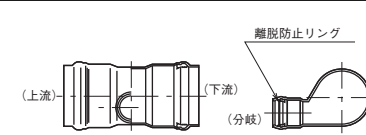
SGR-NA-FN形泥吐管 (フランジタイプ) (7412) メーカー規格品			SGR-NA-FN形泥吐管 (全方位離脱防止リング内蔵型) (7422) メーカー規格品			SGR-NA-FN形泥吐管 (分岐部離脱防止リング内蔵型) (7422) メーカー規格品		
								
サイズ	VU	VP・VM	サイズ	VU	VP・VM	サイズ	VU	VP・VM
	価格			価格			価格	
⊗ 150×75	77,550	92,790	⊗ 150×75	69,700	83,630	⊗ 150×75	29,040	35,090
⊗ 150×100	87,290	94,340	⊗ 150×100	75,450	90,540	⊗ 150×100	36,680	44,170
⊗ 200×75	92,090	95,680	⊗ 200×75	81,960	98,350	⊗ 200×75	36,860	44,300
⊗ 200×100	98,900	105,270	⊗ 200×100	86,510	103,810	⊗ 200×100	39,840	47,580
⊗ 250×75	127,970	153,570	⊗ 250×75	130,760	140,800	⊗ 250×75	43,790	54,020
⊗ 250×100	133,480	160,180	⊗ 250×100	134,210	147,420	⊗ 250×100	47,340	60,840
⊗ 300×75	163,530	196,230	⊗ 300×75	158,800	187,940	⊗ 300×75	54,010	73,810
⊗ 300×100	169,530	203,430	⊗ 300×100	164,310	197,160	⊗ 300×100	58,300	75,840
⊗ 350×75	192,210	230,080	⊗ 350×75	177,360	207,090	⊗ 350×75	69,750	87,110
⊗ 350×100	199,230	239,070	⊗ 350×100	182,460	218,960	⊗ 350×100	74,450	92,080
⊗ 350×150	211,880	254,250	⊗ 350×150	195,750	230,750	⊗ 350×150	90,780	112,710
⊗ 400×100	222,560	267,060	⊗ 400×100	210,260	252,300	⊗ 400×100	89,660	107,600
⊗ 400×150	229,910	275,900	⊗ 400×150	233,520	280,230	⊗ 400×150	110,560	132,680
⊗ 450×150	284,160	341,000	⊗ 450×150	289,290	347,140	⊗ 450×150	121,950	146,340
⊗ 500×150	309,660	371,600	⊗ 500×150	347,740	417,290	⊗ 500×150	138,990	166,780

(注) (1) ⊗印は受注生産品です。(2) 梱包数は全て1個です。
 (3) フランジ付T字管、フランジ付泥吐管、泥吐管のサイズは(上流)(下流)×(分岐)を表します。
 (4) 泥吐管450×200と500×200はVU仕様のみ製作可能です。

1個当:円

1個当:円

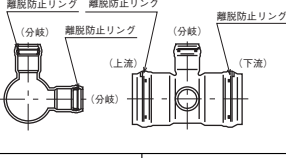
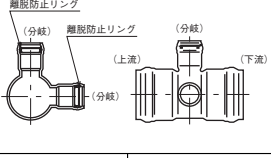
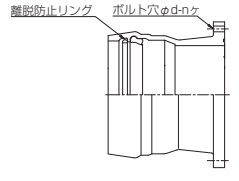
サイズ	SGR-NA-FN形変形十字管 (全方離脱防止リング内蔵型) (7424) メーカー規格品		SGR-NA-FN形変形十字管 (分岐部離脱防止リング内蔵型) (7424) メーカー規格品		SGR-NA-FN形フランジ短管 VU・VP・VM兼用 (7420) メーカー規格品	
						
	VU	VP・VM	VU	VP・VM	サイズ	価格
価格		価格				
⊕ 200× 75	83,280	105,460	45,930	55,990	⊕ 250	121,310
⊕ 200× 100	89,160	112,820	62,570	75,090	⊕ 300	148,420
⊕ 200× 125	107,700	129,240	63,560	91,540	⊕ 350	171,290
⊕ 250× 75	124,400	149,280	55,780	71,020	⊕ 400	217,100
⊕ 250× 100	131,820	158,190	72,210	86,660	⊕ 450	313,720
⊕ 300× 75	149,080	178,900	67,540	76,780	⊕ 500	393,820
⊕ 300× 100	172,400	206,880	87,390	104,870		
⊕ 350× 75	175,320	210,390	86,820	106,170		
⊕ 350× 100	183,020	219,630	94,580	113,500		
⊕ 400× 75	203,380	244,060	107,270	128,730		
⊕ 400× 100	211,490	253,790	107,270	128,730		
⊕ 400× 125	227,200	272,640	121,440	145,730		
⊕ 400× 150	245,480	294,580	139,640	167,570		

(注) (1) ⊕印は受注生産品です。(2) 梱包数は全て1個です。
 (3) 変形十字管のサイズは(上流)(下流)×(分岐)(分岐)を表します。

② SGR-NA-F異形管 (FRP製異形管)

VUパイプ・VPパイプ (呼び径75~300) ・VMパイプ (呼び径350~500) 用価格表

1個当: 円

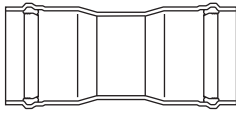
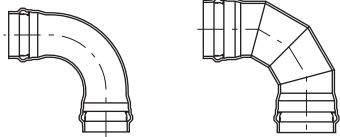
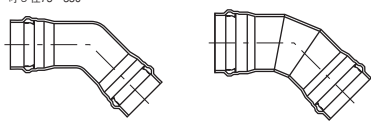
SGR-NA-F形 両受短管 (7310) メーカー規格品				SGR-NA-F形 90°曲管 (7362) メーカー規格品				SGR-NA-F形 45°曲管 (7362) メーカー規格品			
											
サイズ	VU	VP	VM	サイズ	VU	VP	VM	サイズ	VU	VP	VM
	価格				価格				価格		
Ⓢ 75	15,450	21,050	-	Ⓢ 75	38,270	45,920	-	Ⓢ 75	31,690	38,030	-
Ⓢ 100	18,530	21,950	-	Ⓢ 100	39,100	48,410	-	Ⓢ 100	32,370	38,840	-
Ⓢ 125	-	-	-	Ⓢ 125	40,000	55,600	-	Ⓢ 125	33,240	47,670	-
Ⓢ 150	22,350	26,820	-	Ⓢ 150	49,130	56,380	-	Ⓢ 150	38,420	48,600	-
Ⓢ 200	23,600	28,310	-	Ⓢ 200	55,620	66,640	-	Ⓢ 200	41,180	51,800	-
Ⓢ 250	29,680	31,620	-	Ⓢ 250	75,810	93,210	-	Ⓢ 250	54,700	67,600	-
Ⓢ 300	35,250	41,170	-	Ⓢ 300	119,970	143,960	-	Ⓢ 300	75,520	94,420	-
Ⓢ 350	42,530	-	51,040	Ⓢ 350	136,310	-	163,580	Ⓢ 350	94,240	-	114,120
Ⓢ 400	70,440	-	84,530	Ⓢ 400	142,500	-	171,000	Ⓢ 400	112,640	-	135,160
Ⓢ 450	86,090	-	103,310	Ⓢ 450	168,980	-	202,770	Ⓢ 450	130,400	-	156,470
Ⓢ 500	107,460	-	128,960	Ⓢ 500	197,620	-	237,150	Ⓢ 500	153,180	-	183,820

1個当: 円

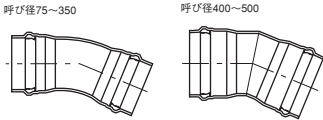
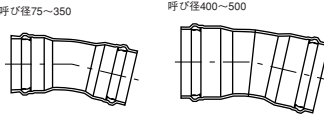
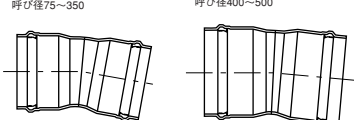
SGR-NA-F形 221/2°曲管 (7362) メーカー規格品				SGR-NA-F形 111/4°曲管 (7362) メーカー規格品				SGR-NA-F形 55/8°曲管 (7362) メーカー規格品			
											
サイズ	VU	VP	VM	サイズ	VU	VP	VM	サイズ	VU	VP	VM
	価格				価格				価格		
Ⓢ 75	23,860	28,630	-	Ⓢ 75	23,860	28,630	-	Ⓢ 75	20,910	28,630	-
Ⓢ 100	24,430	29,320	-	Ⓢ 100	24,430	29,320	-	Ⓢ 100	21,340	25,610	-
Ⓢ 125	24,900	31,500	-	Ⓢ 125	24,900	31,500	-	Ⓢ 125	21,800	29,900	-
Ⓢ 150	27,980	32,760	-	Ⓢ 150	27,980	32,760	-	Ⓢ 150	25,520	30,690	-
Ⓢ 200	29,050	36,080	-	Ⓢ 200	29,050	36,080	-	Ⓢ 200	27,960	33,550	-
Ⓢ 250	38,710	42,910	-	Ⓢ 250	38,710	42,910	-	Ⓢ 250	35,720	42,860	-
Ⓢ 300	56,050	57,740	-	Ⓢ 300	56,050	57,740	-	Ⓢ 300	48,620	57,700	-
Ⓢ 350	70,080	-	77,780	Ⓢ 350	70,080	-	77,780	Ⓢ 350	62,390	-	71,180
Ⓢ 400	82,440	-	98,930	Ⓢ 400	82,440	-	98,930	Ⓢ 400	78,900	-	94,680
Ⓢ 450	95,250	-	114,290	Ⓢ 450	95,250	-	114,290	Ⓢ 450	91,080	-	109,300
Ⓢ 500	108,380	-	130,050	Ⓢ 500	108,380	-	130,050	Ⓢ 500	103,650	-	124,370

1個当: 円

SGR-NA-F形任意角度曲管 2片曲管 0~5° 59' (7362) メーカー規格品				SGR-NA-F形任意角度曲管 2片曲管 6~28° 59' (7362) メーカー規格品				SGR-NA-F形任意角度曲管 3片曲管 29~58° 59' (7362) メーカー規格品				SGR-NA-F形任意角度曲管 4片曲管 59~89° 59' (7362) メーカー規格品			
サイズ	VU	VP	VM	サイズ	VU	VP	VM	サイズ	VU	VP	VM	サイズ	VU	VP	VM
	価格				価格				価格				価格		
Ⓢ 150	33,180	39,900	-	Ⓢ 150	36,380	42,590	-	Ⓢ 150	49,950	63,180	-	Ⓢ 150	63,870	73,300	-
Ⓢ 200	36,350	43,620	-	Ⓢ 200	37,770	46,910	-	Ⓢ 200	53,540	67,340	-	Ⓢ 200	72,310	86,640	-
Ⓢ 250	46,440	55,720	-	Ⓢ 250	50,330	55,790	-	Ⓢ 250	71,110	87,880	-	Ⓢ 250	98,560	121,180	-
Ⓢ 300	63,210	75,010	-	Ⓢ 300	72,870	75,070	-	Ⓢ 300	98,180	122,750	-	Ⓢ 300	155,970	187,150	-
Ⓢ 350	81,110	-	92,540	Ⓢ 350	91,110	-	101,120	Ⓢ 350	122,520	-	148,360	Ⓢ 350	177,210	-	212,660
Ⓢ 400	102,570	-	123,090	Ⓢ 400	107,180	-	128,610	Ⓢ 400	146,440	-	175,710	Ⓢ 400	185,250	-	222,300
Ⓢ 450	118,410	-	142,090	Ⓢ 450	123,830	-	148,580	Ⓢ 450	169,520	-	203,420	Ⓢ 450	219,680	-	263,610
Ⓢ 500	134,750	-	161,690	Ⓢ 500	140,900	-	169,070	Ⓢ 500	199,140	-	238,970	Ⓢ 500	256,910	-	308,300

(注) (1) Ⓢ印は受注生産品です。(2) 梱包数は全て1個です。

サイズ	SGR-NA-F形十字管 (7314) メーカー規格品		SGR-NA-F形T字管 (7313) メーカー規格品		SGR-NA-F形1段落T字管 (7315) メーカー規格品			SGR-NA-F形2段落T字管 (7325) メーカー規格品		
	VU	VP・VM	VU	VP・VM	サイズ	VU	VP・VM	サイズ	VU	VP・VM
	価格		価格			価格			価格	
Ⓜ 75x 75	24,410	31,900	19,890	23,030	Ⓜ 200x150x 75	32,200	38,640	Ⓜ 200x125x 75	32,200	38,640
Ⓜ 100x 75	27,390	32,870	22,010	26,410	Ⓜ 200x150x100	35,080	42,100	Ⓜ 200x125x100	35,080	42,100
Ⓜ 100x100	30,750	36,900	23,380	28,060	Ⓜ 200x150x125	38,270	45,920	Ⓜ 200x125x125	38,270	45,920
Ⓜ 125x 75	29,440	35,330	25,420	30,500	Ⓜ 200x150x150	42,260	50,710	Ⓜ 200x125x150	42,260	50,710
Ⓜ 125x100	-	-	-	-	Ⓜ 200x150x200	48,820	58,580	Ⓜ 200x125x200	48,820	59,980
Ⓜ 125x125	37,100	49,800	28,550	34,260	Ⓜ 250x200x 75	41,470	50,490	Ⓜ 250x150x 75	39,680	47,620
Ⓜ 150x 75	31,990	38,390	28,870	34,640	Ⓜ 250x200x100	43,280	53,590	Ⓜ 250x150x100	42,880	51,460
Ⓜ 150x100	35,900	43,080	30,690	36,830	Ⓜ 250x200x125	46,610	57,560	Ⓜ 250x150x125	46,610	55,940
Ⓜ 150x125	-	-	32,700	39,240	Ⓜ 250x200x150	50,840	63,060	Ⓜ 250x150x150	50,770	60,920
Ⓜ 150x150	48,690	58,430	34,710	41,650	Ⓜ 250x200x200	58,330	71,020	Ⓜ 250x150x200	58,120	69,740
Ⓜ 200x 75	33,960	42,160	30,600	37,560	Ⓜ 250x200x250	64,670	77,920	Ⓜ 250x150x250	64,670	77,600
Ⓜ 200x100	38,110	45,730	33,310	39,970	Ⓜ 300x250x 75	64,520	71,000	Ⓜ 300x200x 75	61,660	74,000
Ⓜ 200x125	42,750	51,880	36,350	43,930	Ⓜ 300x250x100	68,250	72,190	Ⓜ 300x200x100	66,050	79,260
Ⓜ 200x150	50,860	61,030	40,140	54,670	Ⓜ 300x250x125	71,040	75,290	Ⓜ 300x200x125	70,890	85,250
Ⓜ 200x200	56,740	73,520	47,900	56,780	Ⓜ 300x250x150	75,840	90,770	Ⓜ 300x200x150	71,710	92,030
Ⓜ 250x 75	41,270	57,200	37,690	47,290	Ⓜ 300x250x200	84,950	104,690	Ⓜ 300x200x200	84,160	97,860
Ⓜ 250x100	45,820	59,360	40,720	51,110	Ⓜ 300x250x250	97,480	116,980	Ⓜ 300x200x250	96,060	114,350
Ⓜ 250x125	50,930	71,950	44,280	54,220	Ⓜ 300x250x300	108,750	130,500	Ⓜ 300x200x300	107,740	121,740
Ⓜ 250x150	57,320	73,460	48,230	61,360	Ⓜ 350x300x 75	77,860	93,440	Ⓜ 350x250x 75	77,860	93,440
Ⓜ 250x200	69,610	86,560	56,380	75,330	Ⓜ 350x300x100	82,680	99,220	Ⓜ 350x250x100	82,680	99,220
Ⓜ 250x250	84,190	103,100	63,790	83,810	Ⓜ 350x300x125	88,710	106,460	Ⓜ 350x250x125	88,710	106,460
Ⓜ 300x 75	54,720	63,180	48,780	66,860	Ⓜ 350x300x150	95,060	114,060	Ⓜ 350x250x150	95,060	114,060
Ⓜ 300x100	58,480	68,780	52,280	67,420	Ⓜ 350x300x200	107,550	129,050	Ⓜ 350x250x200	103,350	124,020
Ⓜ 300x125	64,010	91,120	56,220	70,910	Ⓜ 350x300x250	117,810	141,360	Ⓜ 350x250x250	117,810	141,380
Ⓜ 300x150	69,980	93,500	60,700	87,410	Ⓜ 350x300x300	131,520	157,830	Ⓜ 350x250x300	130,130	156,160
Ⓜ 300x200	97,830	105,480	82,470	99,740	Ⓜ 350x300x350	143,610	172,320	Ⓜ 350x250x350	141,700	170,040
Ⓜ 300x250	110,200	131,350	92,600	111,110	Ⓜ 400x350x 75	83,490	100,180	Ⓜ 400x300x 75	83,490	100,190
Ⓜ 300x300	125,550	149,780	101,520	121,830	Ⓜ 400x350x100	88,520	106,220	Ⓜ 400x300x100	88,520	106,230
Ⓜ 350x 75	68,360	82,040	62,620	76,540	Ⓜ 400x350x125	95,070	114,090	Ⓜ 400x300x125	95,070	114,090
Ⓜ 350x100	73,920	88,710	65,850	81,210	Ⓜ 400x350x150	101,080	121,300	Ⓜ 400x300x150	101,080	121,300
Ⓜ 350x125	79,210	95,680	68,600	87,100	Ⓜ 400x350x200	114,380	137,250	Ⓜ 400x300x200	114,380	137,260
Ⓜ 350x150	88,360	106,040	75,660	93,320	Ⓜ 400x350x250	124,470	149,360	Ⓜ 400x300x250	124,470	149,370
Ⓜ 350x200	100,280	120,340	91,110	105,000	Ⓜ 400x350x300	138,350	166,020	Ⓜ 400x300x300	138,350	166,020
Ⓜ 350x250	110,700	132,840	99,840	119,810	Ⓜ 400x350x350	150,440	180,520	Ⓜ 400x300x350	150,440	180,520
Ⓜ 350x300	132,870	159,450	112,070	134,490	Ⓜ 400x350x400	161,730	194,070	Ⓜ 400x300x400	161,730	194,080
Ⓜ 350x350	140,570	168,690	122,070	146,480	Ⓜ 450x400x 75	94,430	113,320	Ⓜ 450x350x 75	94,430	113,320
Ⓜ 400x 75	83,560	100,280	78,700	94,440	Ⓜ 450x400x100	99,660	119,600	Ⓜ 450x350x100	99,660	119,600
Ⓜ 400x100	89,940	107,930	83,450	100,140	Ⓜ 450x400x125	106,490	127,790	Ⓜ 450x350x125	106,490	127,790
Ⓜ 400x125	97,720	117,270	89,600	107,510	Ⓜ 450x400x150	113,180	135,820	Ⓜ 450x350x150	113,180	135,810
Ⓜ 400x150	106,530	127,840	95,320	114,390	Ⓜ 450x400x200	127,670	153,210	Ⓜ 450x350x200	127,670	153,210
Ⓜ 400x200	114,620	137,550	101,860	122,240	Ⓜ 450x400x250	138,960	166,760	Ⓜ 450x350x250	138,960	166,760
Ⓜ 400x250	126,240	151,490	110,840	133,000	Ⓜ 450x400x300	153,660	184,400	Ⓜ 450x350x300	153,660	184,400
Ⓜ 400x300	142,880	171,460	123,210	147,840	Ⓜ 450x400x350	165,710	198,860	Ⓜ 450x350x350	165,710	198,860
Ⓜ 400x350	157,720	189,270	133,970	160,770	Ⓜ 450x400x400	178,130	213,760	Ⓜ 450x350x400	178,130	213,760
Ⓜ 400x400	170,780	204,940	143,850	172,610	Ⓜ 450x400x450	190,220	228,270	Ⓜ 450x350x450	190,220	228,270
Ⓜ 450x 75	94,140	112,970	89,030	106,840	Ⓜ 500x450x 75	110,720	132,870	Ⓜ 500x400x 75	110,720	132,870
Ⓜ 450x100	100,730	120,880	93,980	112,770	Ⓜ 500x450x100	116,640	139,970	Ⓜ 500x400x100	116,640	139,970
Ⓜ 450x125	108,930	130,720	100,410	120,480	Ⓜ 500x450x125	124,220	149,070	Ⓜ 500x400x125	124,220	149,070
Ⓜ 450x150	117,930	141,520	106,700	128,030	Ⓜ 500x450x150	131,390	157,670	Ⓜ 500x400x150	131,390	157,670
Ⓜ 450x200	126,980	152,380	113,680	136,420	Ⓜ 500x450x200	148,170	177,810	Ⓜ 500x400x200	148,170	177,810
Ⓜ 450x250	139,130	166,960	123,740	148,480	Ⓜ 500x450x250	160,840	193,010	Ⓜ 500x400x250	160,840	193,010
Ⓜ 450x300	156,660	188,000	136,840	164,210	Ⓜ 500x450x300	177,510	213,020	Ⓜ 500x400x300	177,510	213,020
Ⓜ 450x350	171,690	206,030	147,560	177,060	Ⓜ 500x450x350	191,440	229,730	Ⓜ 500x400x350	191,440	229,730
Ⓜ 450x400	184,910	221,900	158,600	190,310	Ⓜ 500x450x400	204,540	245,450	Ⓜ 500x400x400	204,540	245,450
Ⓜ 450x450	199,020	238,830	169,400	203,270	Ⓜ 500x450x450	217,620	261,150	Ⓜ 500x400x450	217,620	261,150
Ⓜ 500x 75	109,480	131,380	104,190	125,020	Ⓜ 500x450x500	231,340	277,610	Ⓜ 500x400x500	231,340	277,610
Ⓜ 500x100	116,810	140,180	109,740	131,690						
Ⓜ 500x125	125,750	150,900	116,900	140,270						
Ⓜ 500x150	135,750	162,900	123,630	148,350						
Ⓜ 500x200	145,560	174,680	131,680	158,020						
Ⓜ 500x250	158,970	190,770	142,910	171,500						
Ⓜ 500x300	178,020	213,630	157,760	189,300						
Ⓜ 500x350	194,270	233,130	170,140	204,170						
Ⓜ 500x400	208,830	250,600	181,740	218,090						
Ⓜ 500x450	224,690	269,630	193,370	232,050						
Ⓜ 500x500	237,920	285,510	205,560	246,680						

(注) (1) Ⓜ印は受注生産品です。(2) 梱包数は全て1個です。
 (3) サイズについて、十字管は(上流)(下流)×(分岐)(分岐)、T字管(上流)(下流)×(分岐)を表します。
 (4) サイズについて、1段落T字管・2段落T字管は(上流)×(下流)×(分岐)を表します。

SGR-NA-F形片落管 (7311) メーカー規格品			SGR-NA-F形フランジ付T字管 (7333) メーカー規格品						SGR-NA-F形泥吐管 (フランジタイプ) (7312) メーカー規格品		
サイズ	VU	VP・VM	サイズ	VU	VP・VM	サイズ	VU	VP・VM	サイズ	VU	VP・VM
	価格			価格			価格			価格	
Ⓢ 100×75	23,250	27,900	Ⓢ 75×75	41,390	49,670	Ⓢ 400×75	100,460	120,540	Ⓢ 150×75	48,420	58,110
Ⓢ 125×100	24,300	29,410	Ⓢ 100×75	42,760	51,320	Ⓢ 400×100	106,140	127,370	Ⓢ 150×100	54,600	65,520
Ⓢ 150×100	24,510	29,410	Ⓢ 100×100	48,630	58,350	Ⓢ 400×125	110,320	132,390	Ⓢ 200×75	54,840	61,390
Ⓢ 150×125	25,100	30,120	Ⓢ 125×75	46,290	53,540	Ⓢ 400×150	113,400	136,080	Ⓢ 200×100	60,710	71,240
Ⓢ 200×100	25,320	30,380	Ⓢ 125×100	55,920	67,110	Ⓢ 450×75	112,080	134,500	Ⓢ 250×75	62,040	69,500
Ⓢ 200×125	26,210	31,450	Ⓢ 125×125	61,560	73,880	Ⓢ 450×100	118,530	142,230	Ⓢ 250×100	68,040	79,670
Ⓢ 200×150	29,150	34,980	Ⓢ 150×75	49,430	59,320	Ⓢ 450×125	121,020	145,230	Ⓢ 300×75	77,650	95,130
Ⓢ 250×100	32,310	39,950	Ⓢ 150×100	55,470	65,440	Ⓢ 450×150	123,420	148,110	Ⓢ 300×100	84,750	101,690
Ⓢ 250×150	35,160	42,190	Ⓢ 150×150	70,410	84,480	Ⓢ 500×75	124,440	149,330	Ⓢ 350×75	89,580	107,370
Ⓢ 250×200	40,360	48,430	Ⓢ 200×75	54,860	61,390	Ⓢ 500×100	131,040	157,250	Ⓢ 350×100	95,280	114,340
Ⓢ 300×100	50,230	60,280	Ⓢ 200×100	60,720	71,240	Ⓢ 500×125	135,300	162,360	Ⓢ 350×150	106,410	127,680
Ⓢ 300×200	58,470	70,160	Ⓢ 200×125	66,870	80,250	Ⓢ 500×150	138,200	165,830	Ⓢ 400×100	106,140	127,370
Ⓢ 300×250	63,900	76,680	Ⓢ 200×150	71,340	85,610				Ⓢ 400×150	113,420	136,100
Ⓢ 350×250	65,630	78,760	Ⓢ 250×75	62,760	70,390				Ⓢ 450×150	123,390	148,060
Ⓢ 350×300	72,340	86,810	Ⓢ 250×100	68,030	79,670				Ⓢ 500×150	138,200	165,830
Ⓢ 400×300	73,010	99,070	Ⓢ 250×125	77,840	88,740						
Ⓢ 400×350	76,850	105,460	Ⓢ 250×150	83,670	100,400						
Ⓢ 450×350	102,400	128,080	Ⓢ 300×75	77,650	95,190						
Ⓢ 450×400	113,400	142,550	Ⓢ 300×100	84,800	101,750						
Ⓢ 500×400	128,520	154,230	Ⓢ 300×125	92,280	110,740						
Ⓢ 500×450	135,410	162,500	Ⓢ 300×150	96,570	115,880						
			Ⓢ 350×75	88,620	107,370						
			Ⓢ 350×100	95,210	114,260						
			Ⓢ 350×125	107,860	129,440						
			Ⓢ 350×150	112,950	135,530						

1個当: 円

SGR-NA-F形変形十字管 (7324) メーカー規格品		
サイズ	VU	VP・VM
	価格	
Ⓢ 200×75	37,360	53,810
Ⓢ 200×100	42,800	61,640
Ⓢ 200×125	47,950	69,050
Ⓢ 250×75	50,000	65,430
Ⓢ 250×100	55,390	72,510
Ⓢ 300×75	63,720	83,420
Ⓢ 300×100	67,060	90,750
Ⓢ 350×75	75,200	90,240
Ⓢ 350×100	81,300	97,560
Ⓢ 400×75	91,920	110,310
Ⓢ 400×100	98,940	118,730
Ⓢ 400×125	102,620	123,150
Ⓢ 400×150	117,200	140,640

1個当: 円

SGR-NA-F形フランジ短管 (7320) VU・VP・VM兼用 (7320) メーカー規格品	
サイズ	価格
Ⓢ 250	37,830
Ⓢ 300	49,610
Ⓢ 350	73,790
Ⓢ 400	83,910
Ⓢ 450	108,060
Ⓢ 500	128,820

(注) (1) Ⓢ印は受注生産品です。(2) 梱包数は全て1個です。(3) フランジ付T字管・泥吐管のサイズは(上流)(下流)×(分岐)を表します。(4) 変形十字管のサイズは(上流)(下流)×(分岐)(分岐)を表します。(5) フランジ短管はGFパッキン(1号)ワッシャー付きです。

③ TS継手 (φ200以上)

1個当:円

TSソケット (9061) メーカー規格品						HI・TSソケット (9661) メーカー規格品					
サイズ	価格	梱包数	サイズ	価格	梱包数	サイズ	価格	梱包数	サイズ	価格	梱包数
VP系			VP系			HI・VP系			HI・VP系		
200	5,140	1	150×125	4,380	4	Ⓜ 200	7,270	1	Ⓜ 150×125	6,140	4
250	7,760	1	200×150	11,140	1	Ⓜ 250	20,720	1	Ⓜ 200×150	15,620	1
300	11,230	1	250×200	15,730	1	Ⓜ 300	27,220	1	Ⓜ 250×200	21,990	1
			300×250	20,480	1				Ⓜ 300×250	28,600	1
VU系			VU系								
Ⓜ 350	13,500	1	Ⓜ 350×300	24,070	1						
Ⓜ 400	22,680	1	Ⓜ 400×350	37,580	1						

1個当:円

TS90°ベンド (9062) メーカー規格品			TS45°ベンド (9062) メーカー規格品			TS22°1/2ベンド (9062) メーカー規格品			TS11°1/4ベンド (9062) メーカー規格品			TS5°5/8ベンド (9062) メーカー規格品		
サイズ	価格	梱包数	サイズ	価格	梱包数	サイズ	価格	梱包数	サイズ	価格	梱包数	サイズ	価格	梱包数
VP系			VP系			VP系			VP系			VP系		
200	23,650	1	200	18,590	1	200	14,970	1	200	12,410	1	200	11,930	1
250	44,220	1	250	30,630	1	250	24,150	1	250	21,540	1	250	20,270	1
300	64,380	1	300	51,420	1	300	35,150	1	300	31,220	1	Ⓜ 300	31,070	1
VU系			VU系			VU系			VU系			VU系		
200	18,320	1	200	14,220	1	200	12,380	1	200	9,940	1	200	9,700	1
250	36,100	1	250	23,800	1	250	19,800	1	250	17,000	1	250	16,600	1
300	53,100	1	300	42,000	1	300	28,800	1	300	25,700	1	300	25,400	1
Ⓜ 350	83,720	1	350	56,080	1	350	46,580	1	350	43,650	1	Ⓜ 350	43,550	1
Ⓜ 400	113,620	1	Ⓜ 400	91,640	1	Ⓜ 400	69,360	1	Ⓜ 400	60,490	1	Ⓜ 400	60,390	1
Ⓜ 450	165,230	1	Ⓜ 450	118,510	1	Ⓜ 450	94,350	1	Ⓜ 450	82,870	1	Ⓜ 450	82,770	1
			Ⓜ 500	171,900	1	Ⓜ 500	132,030	1	Ⓜ 500	115,070	1	Ⓜ 500	114,940	1
HI・TS90°ベンド (9662) メーカー規格品			HI・TS45°ベンド (9662) メーカー規格品			HI・TS22°1/2ベンド (9662) メーカー規格品			HI・TS11°1/4ベンド (9662) メーカー規格品			HI・TS5°5/8ベンド (9662) メーカー規格品		
サイズ	価格	梱包数	サイズ	価格	梱包数	サイズ	価格	梱包数	サイズ	価格	梱包数	サイズ	価格	梱包数
HI・VP系			HI・VP系			HI・VP系			HI・VP系			HI・VP系		
Ⓜ 200	25,070	1	Ⓜ 200	19,020	1	Ⓜ 200	19,020	1	Ⓜ 200	12,980	1	Ⓜ 200	12,980	1

④ SGR継手 (φ200以上)

1個当:円

SGRソケット (4061) メーカー規格品			SGR径違いソケット (4065) メーカー規格品			SGR片差ソケット (4051) メーカー規格品			SGR VCソケット (4076) メーカー規格品					
サイズ	価格	梱包数	サイズ	価格	梱包数	サイズ	価格	梱包数	サイズ	価格	梱包数			
200	15,110	2	200×150	17,050	2	Ⓜ 200	13,280	3	Ⓜ 200	12,240	2			
※ 250	P1-11をご参照ください。		※ 250×200	P1-11をご参照ください。		Ⓜ 250	20,670	1	Ⓜ 250	16,590	1			
※ 300	P1-11をご参照ください。		※ 300×250	P1-11をご参照ください。		Ⓜ 300	30,180	1	Ⓜ 300	24,910	1			
SGR90°ベンド (4062) メーカー規格品			SGR45°ベンド (4062) メーカー規格品			SGR22°1/2ベンド (4062) メーカー規格品			SGR11°1/4ベンド (4062) メーカー規格品			SGR5°5/8ベンド (4062) メーカー規格品		
サイズ	価格	梱包数	サイズ	価格	梱包数	サイズ	価格	梱包数	サイズ	価格	梱包数	サイズ	価格	梱包数
200	33,800	1	200	30,180	1	200	25,190	1	200	23,400	1	200	22,630	1
※ 250	P1-11をご参照ください。		※ 250	P1-11をご参照ください。		※ 250	P1-11をご参照ください。		※ 250	P1-11をご参照ください。		※ 250	P1-11をご参照ください。	
※ 300	P1-11をご参照ください。		※ 300	P1-11をご参照ください。		※ 300	P1-11をご参照ください。		※ 300	P1-11をご参照ください。		※ 300	P1-11をご参照ください。	

(注) (1) Ⓜ印は受注生産品です。(2) ※印はP1-11 (水道用) をご参照ください。

⑤ HI・SGR継手 (φ200以上)

1個当：円

HI・SGR ソケット (4661) メーカー規格品			HI・SGR 径違いソケット (4665) メーカー規格品			HI・SGR90°バンド (4662) メーカー規格品			HI・SGR45°バンド (4662) メーカー規格品		
サイズ	価格	梱包数	サイズ	価格	梱包数	サイズ	価格	梱包数	サイズ	価格	梱包数
Ⓜ 200	21,420	2	Ⓜ 200×150	24,200	2	Ⓜ 200	42,840	1	200	39,840	1
※ 250	P1-12をご参照 ください。		※ 250×200	P1-12をご参照 ください。		※ 250	P1-12をご参照 ください。		※ 250	P1-12をご参照 ください。	
※ 300			※ 300×250			※ 300			※ 300		
HI・SGR22°1/2バンド (4662) メーカー規格品			HI・SGR11°1/4バンド (4662) メーカー規格品			HI・SGR5°5/8バンド (4662) メーカー規格品					
サイズ	価格	梱包数	サイズ	価格	梱包数	サイズ	価格	梱包数			
Ⓜ 200	35,790	1	Ⓜ 200	33,240	1	Ⓜ 200	32,150	1			
※ 250	P1-12をご参照 ください。		※ 250	P1-12をご参照 ください。		※ 250	P1-12をご参照 ください。				
※ 300			※ 300			※ 300					

⑥ SGR-NAチーズおよびフランジ

1個当：円

HI・SGR-NA チーズ (7013) メーカー規格品			HI・SGR-NA フランジ (7010) メーカー規格品		
サイズ	価格	梱包数	サイズ	価格	梱包数
◎ 75	8,720	4	40	3,920	15
◎ 100	13,300	3	50	4,450	12
◎ 100×75	11,650	2	75	6,340	4
◎ 150	25,250	2	100	9,020	4
◎ 150×75	20,810	2	125	11,060	3
Ⓜ ◎ 150×100	21,520	2	150	12,940	2
			200	15,140	1
			Ⓜ 250	34,360	1
			Ⓜ 300	60,440	1

(注) (1) Ⓜ印は受注生産品です。(2) ◎印はメーカー規格品ですが、日本水道協会の在庫検査品です。
(3) ※印はP1-12(水道用)をご参照ください。

⑦ 鑄鉄SGR-N形異形管（離脱防止内蔵型、FCD、内外面ノンタール塗装品）

1個当：円

鑄鉄SGR-N形 フランジ短管 (6340) メーカー規格品			鑄鉄SGR-N形 両受短管 (6261) メーカー規格品			鑄鉄SGR-N形 90° 曲管 (6362) メーカー規格品			鑄鉄SGR-N形 45° 曲管 (6362) メーカー規格品			鑄鉄SGR-N形 22° 1/2 曲管 (6362) メーカー規格品			鑄鉄SGR-N形 11° 1/4 曲管 (6362) メーカー規格品		
サイズ	価格	梱包数	サイズ	価格	梱包数	サイズ	価格	梱包数	サイズ	価格	梱包数	サイズ	価格	梱包数	サイズ	価格	梱包数
Ⓢ 50	12,340	6	※ 50	P1-14をご参照 ください。		Ⓢ 50	19,600	1	Ⓢ 50	17,510	1	Ⓢ 50	16,650	1	Ⓢ 50	14,930	1
75	16,520	1	※ 75			Ⓢ 75	24,680	1	Ⓢ 75	22,510	1	Ⓢ 75	21,390	1	Ⓢ 75	21,360	1
100	22,560	1	※ 100			Ⓢ 100	33,920	1	Ⓢ 100	30,390	1	Ⓢ 100	28,560	1	Ⓢ 100	28,510	1
Ⓢ 125	28,780	1	※ 125			Ⓢ 125	45,730	1	Ⓢ 125	42,900	1	Ⓢ 125	42,110	1	Ⓢ 125	37,410	1
Ⓢ 150	31,490	1	※ 150			Ⓢ 150	58,180	1	Ⓢ 150	49,080	1	Ⓢ 150	46,940	1	Ⓢ 150	48,890	1
Ⓢ 200	54,200	1	※ 200			Ⓢ 200	95,440	1	Ⓢ 200	86,040	1	Ⓢ 200	82,340	1	Ⓢ 200	82,360	1
鑄鉄SGR-N形 T字管 (6383) メーカー規格品						鑄鉄SGR-N形 フランジ付T字管 (6384) メーカー規格品						鑄鉄SGR-N形 片落管 (6385) メーカー規格品			鑄鉄SGR-N形 台付T字管 (6386) メーカー規格品		
サイズ	価格	梱包数	サイズ	価格	梱包数	サイズ	価格	梱包数	サイズ	価格	梱包数	サイズ	価格	梱包数	サイズ	価格	梱包数
Ⓢ 50	25,110	1	Ⓢ 150× 50	51,990	1	Ⓢ 75× 50	33,700	1	Ⓢ 75× 50	19,020	1	Ⓢ 75	42,830	1			
75× 50	31,000	1	150× 75	55,950	1	75	35,990	1	100× 75	26,360	1	100× 75	47,500	1			
75	34,810	1	Ⓢ 150×100	57,830	1	Ⓢ 100× 50	39,820	1	Ⓢ 125×100	32,850	1	Ⓢ 125× 75	59,250	1			
100× 50	36,580	1	Ⓢ 150×125	64,290	1	100× 75	42,100	1	Ⓢ 150×100	37,110	1	Ⓢ 150× 75	66,980	1			
100× 75	39,460	1	150	66,240	1	Ⓢ 100	45,670	1	Ⓢ 150×125	42,470	1	Ⓢ 200× 75	112,700	1			
100	41,660	1	200× 75	91,650	1	Ⓢ 125× 75	50,420	1	Ⓢ 200×150	65,380	1						
Ⓢ 125× 50	47,170	1	Ⓢ 200×100	96,780	1	Ⓢ 150× 50	57,470	1									
Ⓢ 125× 75	48,270	1	Ⓢ 200×125	101,170	1	150× 75	60,390	1									
Ⓢ 125×100	51,650	1	Ⓢ 200×150	106,040	1	Ⓢ 150×100	69,800	1									
Ⓢ 125	57,040	1	Ⓢ 200	120,790	1	200× 75	101,900	1									

5 一般用硬質ポリ塩化ビニル管・継手

⑧ 鑄鉄SGR異形管（FCD、内外面ノンタール塗装品）

1個当：円

鑄鉄SGRフランジ短管 (6040) メーカー規格品			鑄鉄SGR90° 曲管(6062) メーカー規格品			鑄鉄SGR45° 曲管(6062) メーカー規格品			鑄鉄SGR22°1/2 曲管(6062) メーカー規格品			鑄鉄SGR11°1/4 曲管(6062) メーカー規格品			鑄鉄SGR5°5/8 曲管(6062) メーカー規格品		
サイズ	価格	梱包数	サイズ	価格	梱包数	サイズ	価格	梱包数	サイズ	価格	梱包数	サイズ	価格	梱包数	サイズ	価格	梱包数
Ⓢ 250	57,380	1	Ⓢ 250	100,260	1	Ⓢ 250	82,760	1	Ⓢ 250	76,770	1	Ⓢ 250	74,690	1	Ⓢ 200	56,370	1
Ⓢ 300	74,200	1	Ⓢ 300	135,820	1	Ⓢ 300	115,310	1	Ⓢ 300	106,030	1	Ⓢ 300	105,700	1	Ⓢ 250	92,560	-
鑄鉄SGR T 字 管 (6083) メーカー規格品						鑄鉄SGRフランジ付T字管 (6084) メーカー規格品						鑄鉄SGR片落管 (6085) メーカー規格品					
サイズ	価格	梱包数	サイズ	価格	梱包数	サイズ	価格	梱包数	サイズ	価格	梱包数	サイズ	価格	梱包数			
Ⓢ 250	109,900	1	Ⓢ 300×100	108,390	1	Ⓢ 250× 75	85,980	1	Ⓢ 250×200	61,060	1						
Ⓢ 300	157,430	1	Ⓢ 300×125	111,590	1	Ⓢ 250×100	90,570	1	Ⓢ 300×250	90,480	1						
Ⓢ 250×100	80,350	1	Ⓢ 300×150	116,050	1	Ⓢ 300× 75	113,580	1									
Ⓢ 250×125	82,760	1	Ⓢ 300×200	131,810	1	Ⓢ 300×100	117,830	1									
Ⓢ 250×150	87,390	1	Ⓢ 300×250	145,070	1												
Ⓢ 250×200	98,190	1															

(注) (1) Ⓢ印は受注生産品です。(2) ※印はP1-14（水道用）をご参照ください。

⑨ 離脱防止金具

1個当：円

ドックラーNA-NV形〈ビニル用〉 (6087) メーカー規格品						ドックラーNA-NC形〈鋳物用〉 (6088) メーカー規格品						ドックラーNA-B形 〈ビニル用〉(6087) メーカー規格品		
サイズ	価格	梱包数	サイズ	価格	梱包数	サイズ	価格	梱包数	サイズ	価格	梱包数	サイズ	価格	梱包数
50	6,830	10	150	14,370	2	50	5,560	10	150	9,350	4	40	6,070	20
75	7,630	5	200	29,290	1	75	6,030	5	⊕200	26,150	2	50	6,830	12
100	8,490	4	250	86,250	1	100	6,240	4	⊕250	59,520	1			
125	13,510	2	300	116,930	1	125	8,860	4	⊕300	70,390	1			
ドックラーNA-NS形 〈SGRソケット用〉 (6087) メーカー規格品			ドックラーNA-NR形 〈SGR径違いソケット用〉 (6087) メーカー規格品			ドックラーNA-NT形 〈SGR-NAチーズ、ハイゲート并用〉 (6089) メーカー規格品								
サイズ	価格	梱包数	サイズ	価格	梱包数	サイズ	価格	梱包数						
75	14,460	5	75×50	13,180	5	75	8,290	5						
100	17,380	4	100×75	14,510	4	100	10,430	4						
⊕125	25,230	2	⊕125×100	21,790	2	125	15,080	2						
150	28,810	2	150×100	19,920	2	150	17,550	2						
⊕200	44,630	1	⊕150×125	26,060	2	⊕200	37,470	1						

⑩ 鋳鉄フランジ・継輪類 (FC、内外面ノンタール塗装品)

1個当：円

MFジョイント (0095) メーカー規格品			ドレッサージョイント (0097) メーカー規格品			VCドレッサー (0091) メーカー規格品			VAドレッサー (0092) メーカー規格品			ドレッサーチーズ (0094) メーカー規格品		
サイズ	価格	梱包数	サイズ	価格	梱包数	サイズ	価格	梱包数	サイズ	価格	梱包数	サイズ	価格	梱包数
50	12,520	3	50 (D/F)	6,760	5	⊕75 (ジョイント)	5,930	5	75 (ジョイント)	5,800	5	75×50	8,390	4
75	17,510	2	75 (＃)	7,850	5	⊕100 (＃)	9,220	2	100 (＃)	9,520	2	100×50	13,330	2
100	21,400	2	100 (＃)	12,100	2	⊕150 (＃)	14,170	2	⊕150 (＃)	14,380	2	125×50	16,300	2
125	29,650	1	125 (＃)	15,680	2							150×50	20,530	1
150	30,200	1	150 (＃)	19,320	1							⊕200×75	58,880	1
200	41,760	1	75 (ジョイント)	5,430	5							⊕250×75	72,060	1
250	56,680	1	100 (＃)	9,080	2							⊕300×75	89,950	1
300	68,000	1	150 (＃)	13,920	2									
			200 (＃)	34,540	1									
			⊕250 (＃)	60,760	1									
			⊕300 (＃)	68,450	1									
フレキシブルフランジ 〈水道フランジ形〉 (0040) メーカー規格品			KCジョイント (0093) メーカー規格品											
サイズ	価格	梱包数	サイズ	価格	梱包数	サイズ	価格	梱包数	サイズ	価格	梱包数			
⊕350	64,140	1	65	5,250	8	200	19,930	1	450	94,980	1			
			75	5,600	5	250	39,990	1	500	123,570	1			
			100	7,470	4	300	49,950	1	※600	207,140	1			
			125	9,770	2	350	66,210	1						
			150	14,420	2	400	87,010	1						

(注) (1) ⊕印は受注生産品です。(2) ※印はFRP製です。(3) 離脱防止金具のNV形・NC形の250、300につきましては、形状が他のサイズのものとは一部異なります。(4) KCジョイントの65～300はVP仕様、350～400はVM仕様、450～600はVU仕様です。

3. VHシリーズ/AS60

① パイプ

1本当：円

SGR-NAパイプ (VH) (4202) AS60				
				
サイズ	価格	梱包数	参考質量	
			Kg/束	
有効長5m				
50	4,580	5	32	
75	8,990	3	39	
100	14,330	2	41	
150	28,050	1	41	
⊗ 200	42,930	1	63	
⊗ 250	64,350	1	100	
⊗ 300	112,000	1	137	

② SGR継手 (VH仕様)

1個当：円

SGRソケット (4061) メーカー規格品			SGR径違いソケット (4065) メーカー規格品			SGR90° ベンド (4062) メーカー規格品			SGR45° ベンド (4062) メーカー規格品		
											
サイズ	価格	梱包数	サイズ	価格	梱包数	サイズ	価格	梱包数	サイズ	価格	梱包数
⊗ 50	1,890	25	⊗ 75×50	4,480	20	⊗ 50	3,560	8	⊗ 50	3,190	25
⊗ 75	3,350	16	⊗ 100×75	6,520	14	75	5,480	9	75	4,890	12
⊗ 100	4,670	6	⊗ 150×100	14,250	5	⊗ 100	9,510	4	100	8,320	6
⊗ 150	11,460	2				⊗ 150	28,340	1	⊗ 150	22,280	2
SGR22° 1/2 ベンド (4062) メーカー規格品			SGR11° 1/4 ベンド (4062) メーカー規格品			SGR5° 5/8 ベンド (4062) メーカー規格品					
											
サイズ	価格	梱包数	サイズ	価格	梱包数	サイズ	価格	梱包数			
⊗ 50	2,950	20	⊗ 50	2,710	24	⊗ 50	2,350	25			
75	4,360	15	75	3,960	16	75	3,740	18			
100	7,910	8	⊗ 100	7,190	9	⊗ 100	6,690	11			
⊗ 150	17,700	4	⊗ 150	16,600	4	⊗ 150	15,780	4			

※呼び径200以上のVH管の継手、分岐用の継手には、鋳鉄SGR-N形異形管(当価格表P2-13)、鋳鉄SGR異形管(当価格表P2-13)をご使用ください。

③ 鋳鉄SGR-N形異形管・JIS10Kフランジ準拠品 (FCD、内外面ノントール塗装品)



1個当：円

④ MFジョイント・JIS10Kフランジ準拠品 (FCD、内外面ノントール塗装品)

1個当：円

⑤ 離脱防止金具

1個当：円

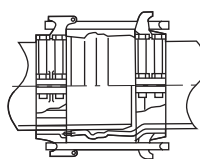
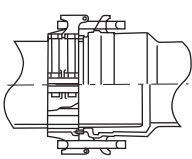
鋳鉄SGR-N形 フランジ短管 (6340) メーカー規格品			鋳鉄SGR-N形 フランジ付 T字管 (6384) メーカー規格品			MFジョイント (0095) メーカー規格品			鋳鉄ドックラーNA-V形 (VHパイプ用) (6087) メーカー規格品			鋳鉄ドックラーNA-C形 (VHパイプ用) (6088) メーカー規格品		
														
サイズ	価格	梱包数	サイズ	価格	梱包数	サイズ	価格	梱包数	サイズ	価格	梱包数	サイズ	価格	梱包数
⊗ 75	27,740	1	⊗ 75×50	33,700	1	⊗ 75	20,140	1	⊗ 200	46,350	1	⊗ 250	61,830	1
⊗ 100	38,910	1	⊗ 75	43,190	1	⊗ 100	24,610	1	⊗ 250	103,510	1			
⊗ 125	43,170	1	⊗ 100×50	39,820	1	⊗ 150	34,730	1	⊗ 300	企画中				
⊗ 150	53,340	1	⊗ 100×75	50,520	1	⊗ 200	48,020	1						
⊗ 200	90,200	1	⊗ 150×50	57,470	1	⊗ 250	65,180	1						
			⊗ 150×75	72,470	1									
			⊗ 150×100	83,760	1									
			⊗ 200×75	122,280	1									

(注) (1) ⊗印は受注生産品です。(2) ⊗印はメーカー規格品です。

(3) 離脱防止金具のNA-V形φ150以下はP2-14のNA-NV形、NA-C形φ200以下はP2-14のNA-NC形をお使いください。

4. VIシリーズ

① パイプ

1本当：円

VI管 (1007) メーカー規格品			
			
サイズ	価格	梱包数	参考質量 Kg/束
全長4m			
28	790	30	34
35	980	25	36

② 特殊TS継手

1個当：円

TSソケット (5011) メーカー規格品				TSエルボ (5012) メーカー規格品				TSチーズ (5013) メーカー規格品			
											
サイズ	価格	梱包数		サイズ	価格	梱包数		サイズ	価格	梱包数	
		外箱	内箱			外箱	内箱			外箱	内箱
28	140	200	50	28	140	120	30	28	220	80	20
35	180	120	60	35	210	80	40	35	300	50	25
※28×20	300	160	40					※28×20	500	80	20
※28×25	300	160	40					※35×25	750	46	23
※30×28	300	140	35					※50×28	800	26	13
※35×25	450	100	50					※50×35	800	22	11
※35×30	450	90	45								
※40×35	470	80	40								

TSバルブソケット (5031) メーカー規格品				TSキャップ (5042) メーカー規格品			
							
サイズ	価格	梱包数		サイズ	価格	梱包数	
		外箱	内箱			外箱	内箱
28	90	240	60	28	80	400	100
35	140	160	80	35	100	260	130

6 開水路用製品

1. 開水路目地補修材「目地ピタ」

1個当：円



劣化して漏水を生じているコンクリート製開水路目地部に「目地ピタ」を塗布することで目地部の漏水を止め、止水性を回復させます。

目地ピタ プライマー (9715) メーカー規格品			目地ピタ 目地剤 (9715) メーカー規格品			目地ピタ 軟化剤 (9715) メーカー規格品		
								
サイズ	価格	梱包数	サイズ	価格	梱包数	サイズ	価格	梱包数
Ⓜ 2kgセット (主剤1kg、 硬化剤1kg)	9,200	1	Ⓜ 5.5kgセット (主剤5kg、 硬化剤0.5kg)	16,500	1	Ⓜ 2.5kg	4,750	1

(注) (1) Ⓜ印は受注生産品です。
(2) ※印は挿し込みブッシュタイプ継手です。

7 滑剤・接着剤

1. 滑剤

1個当：円

Vソープ (滑剤) (7000) メーカー規格品			Vスプレー (滑剤) (7000) メーカー規格品		
					
容量	価格	梱包数	容量	価格	梱包数
ハケ付 ハケなし	1 kg 2 kg	1,360 2,160	10 6	340ml	1,350 20

2. ビニル系接着剤

1個当：円

一般用接着剤 (1039) JWWA S101準拠品			HI用接着剤 (1039) JWWA S101準拠品			白 HI用接着剤 (1039) JWWA S101準拠品			大口径用接着剤 (1039) 塩ビ管・継手協会規格品		
											
備考：タフタイン(青)は乾きやすいため、φ200以上の大口径管の接続には適しません。									備考：水道等の飲料用管路には絶対に使用しないでください。		
サイズ	価格	梱包数	サイズ	価格	梱包数	サイズ	価格	梱包数	サイズ	価格	梱包数
ハケ付 タフタイン(青)100g タフタイン(赤)500g タフタイン(青)500g タフタイン(赤)1kg タフタイン(青)1kg	360 960 900 1,920 1,800	40 24 24 10 10	ハケ付 タフタインHI 100g タフタインHI 500g タフタインHI 1kg	470 1,080 2,160	40 24 10	ハケ付 タフタインHI(白)500g タフタインHI(白)1kg	1,400 2,700	24 10	ハケ付 タフタイン(黄)1kg ハケなし タフタイン(黄)3kg	1,800 4,320	10 6

接着剤の使い分け

季節	接着剤の色	用途 管種	接着剤の性状	粘度 (mPa・s)	水道			給湯	一般(農水・下水・排水・通気)					
					VP			HI	HT	VP・VU・VM・VH・VT・VI				HI
					呼び径			呼び径	呼び径	呼び径				呼び径
				13~50	65~150	200~300	13~300	13~150	13~50	65~150	200~300	300以上	13~300	
オールシーズン	透明	低粘度速乾性	150	タフタイン青 					タフタイン青 					
			500	タフタインHI 				タフタインHT 	タフタインHI 				タフタインHI 	
			1000							タフタイン黄 				
			2500	タフタイン赤 						タフタイン赤 				
	白色	低粘度速乾性	500	タフタインHI(白) 					タフタインHI(白) 				タフタインHI(白) 	
			500						カラータフタインブルー 					

- ※1：呼び径200以上の大口径管に塗布する場合は、缶から別の金属容器に必要分だけ取り出してご使用下さい。
- ※2：タフタイン黄、カラータフタインブルーは水道などの飲料水用管路には絶対に使用しないでください。
- ※3：タフタイン青、カラータフタインブルーは乾きやすいため、呼び径200以上の大口径の接着接合には適しません。

クボタシーアイ株式会社

本 社 〒556-8601 大阪市浪速区敷津東一丁目2番47号 電話(06)6648-2375 (ダイヤルイン)
東京本社 〒111-0041 東京都台東区元浅草二丁目6番7号 電話(03)5246-7800 (ダイヤルイン)
北海道支店 〒060-0003 札幌市中央区北三条西三丁目1番44号 電話(011)214-6291 (ダイヤルイン)
東北支店 〒980-0811 仙台市青葉区一番町四丁目6番1号 電話(022)267-8955 (ダイヤルイン)
中部支店 〒450-0002 名古屋市中村区名駅三丁目22番8号 電話(052)564-5145 (ダイヤルイン)
中国支店 〒730-0036 広島市中区袋町4番25号 電話(082)546-0490 (ダイヤルイン)
四国支店 〒760-0050 高松市亀井町2番地1号 電話(087)836-3908 (ダイヤルイン)
九州支店 〒812-8691 福岡市博多区博多駅前三丁目2番8号 電話(092)473-2453 (ダイヤルイン)
沖縄営業所 〒900-0015 那覇市久茂地二丁目9番7号 電話(098)868-1110 (ダイヤルイン)
ホームページアドレス <http://www.kubota-ci.co.jp>